

CMT ORANGE TOOLS®

CATALOGO 2024
EDIZIONE ITALIANA

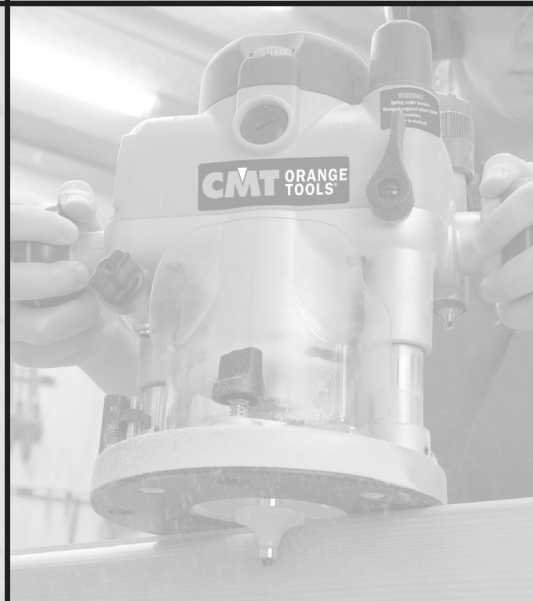

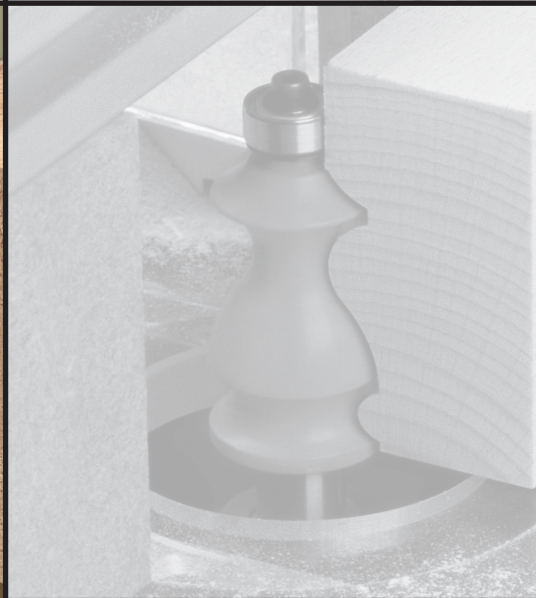
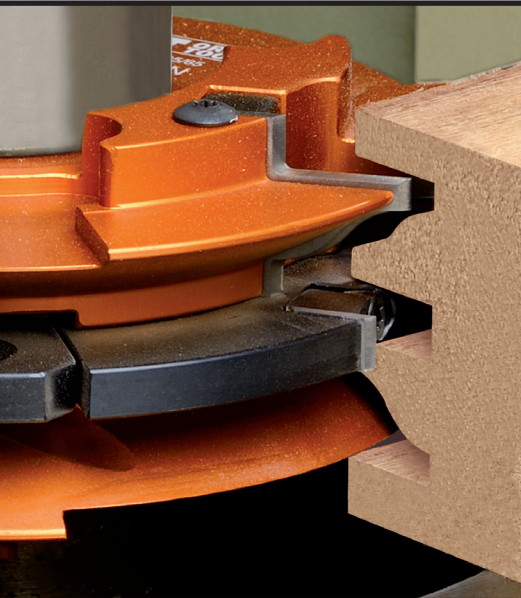
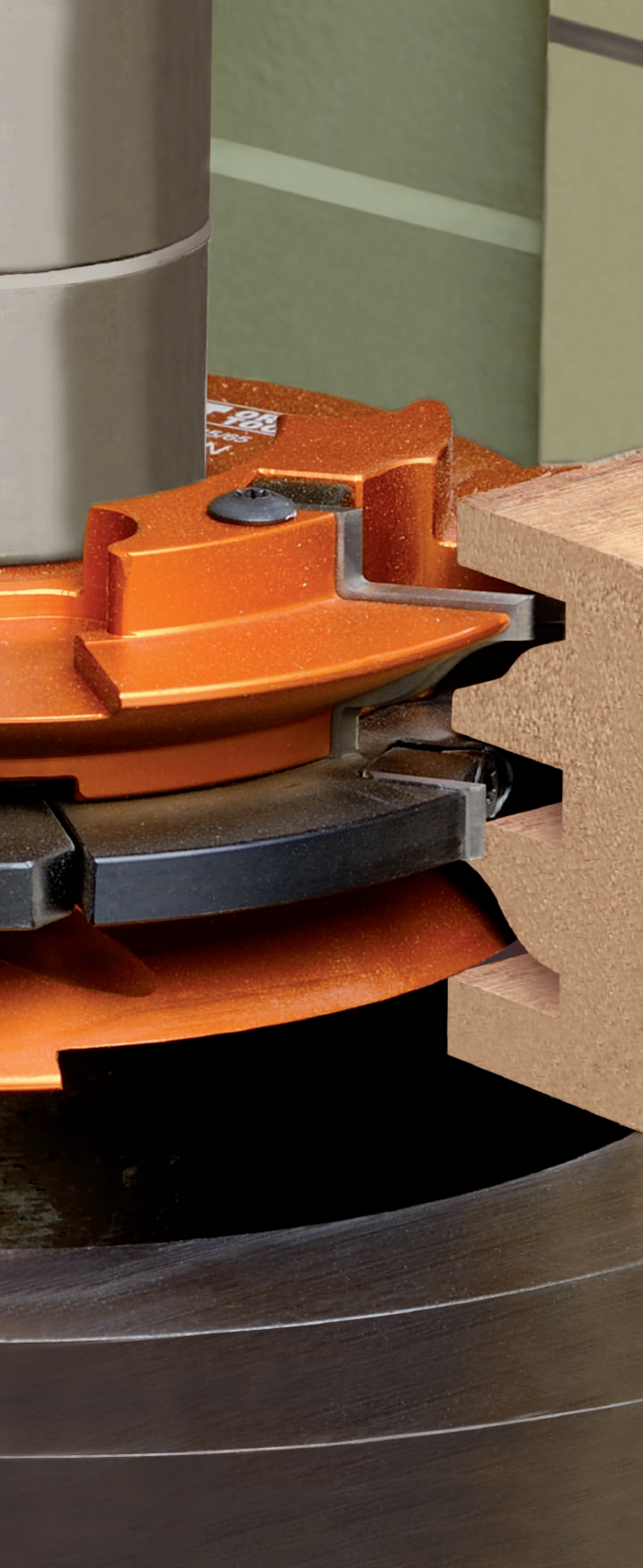

TESTE & COLTELLI

DESCRIZIONE	PAGINA
Teste portacoltelli per battute	136-137
Set di teste portacoltelli per incastri regolabili	138-139
Testa portacoltelli elicoidale	140
Set di teste portacoltelli per raggi convessi e smussi	141
Teste portacoltelli per smussare	142-143
Teste portacoltelli con multiraggio concavo	144-145
Teste portacoltelli con multiraggio concavo e convesso	146
Teste portacoltelli per giunzioni	147~149
Testa per antine con profilo orizzontale	150
Teste portacoltelli per antine	151~154
Teste portacoltelli con e senza limitatori	155
Set multiprofilo per antine con e senza limitatore	156-157
Coltelli sagomati e limitatori	158~170
Coppia di coltelli e limitatori (da rifilare)	171
Coppia di riduzioni per foro	171
Coltelli reversibili in HWM per piallatrici portatili	172
Coltelli con zigrinatura in HSS	173
Set di allineatori magnetici per coltelli pialla	173
Coltelli per pialla per teste portacoltelli	174-175
Coltelli reversibili in HWM	176-177





694.020

Queste teste portacoltelli sono state progettate per:

- battute dall'alto e dal basso;
- giunzioni;
- incastri;
- coltelli sagomati da pagina 158~167.

Su macchine toupie, combinate e bordatrici.

Perfetta per tutti i materiali, ma i risultati migliori si ottengono su truciolare e MDF, compositi, materiali plastici e laminati.

CARATTERISTICHE TECNICHE:

- Corpo in lega speciale di alluminio ad elevata resistenza alla trazione e alla flessione.
- 2 coltellini reversibili HWM 40x12x1,5mm [Z2].
- 2 coltellini reversibili HWM 14x14x2mm [V2].
- Utensile per avanzamento manuale MAN.
- Spine per il posizionamento automatico dei coltelli.

RACCOMANDAZIONI DI SICUREZZA



per il serraggio delle viti si raccomanda l'uso del Cacciavite Dinamometrico **TW-006** (vedi pagina 421).

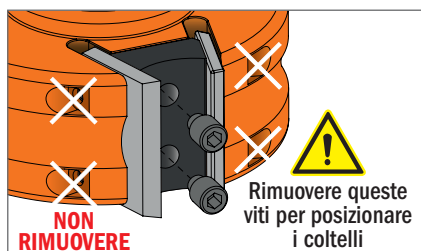

Venduta in una pratica e robusta valigia in plastica.

Profili in scala 1:1

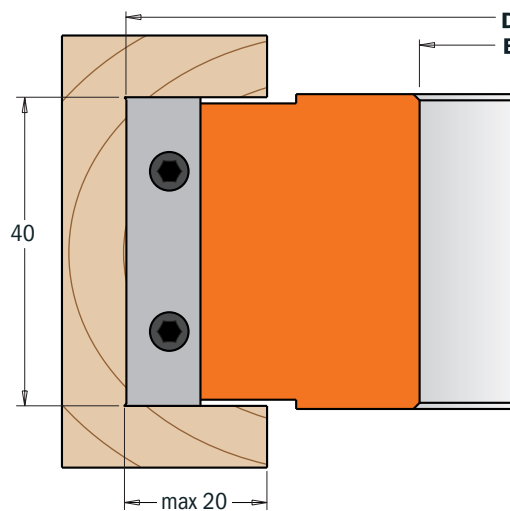
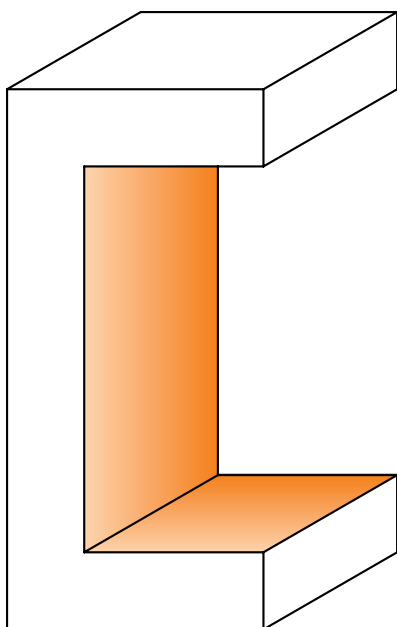

Da utilizzare con tutti i coltelli sagomati da 40mm (da pagina 158 a 167)

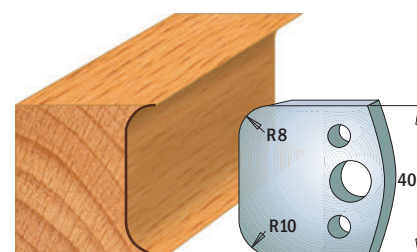
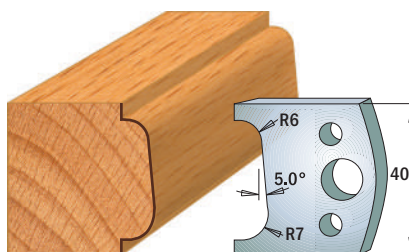
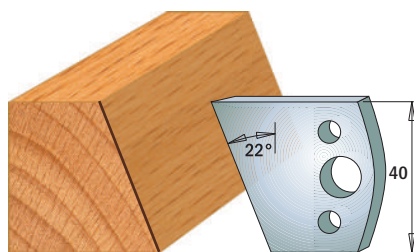

D mm	B mm	I mm	Z+V	RPM		CODICE						
100	30	40	2+2	5800~9000	1	694.020.30	790.140.00*	990.093.00	991.073.00	790.400.00*	693.999.01	990.065.00
100	31,75	40	2+2	5800~9000	1	694.020.31	790.140.00*	990.093.00	991.073.00	790.400.00*	693.999.01	990.065.00
125	35	40	2+2	4800~7400	1	694.020.35	790.140.00*	990.093.00	991.073.00	790.400.00*	693.999.01	990.065.00
125	40	40	2+2	4800~7400	1	694.020.40	790.140.00*	990.093.00	991.073.00	790.400.00*	693.999.01	990.065.00
125	50	40	2+2	4800~7400	1	694.020.50	790.140.00*	990.093.00	991.073.00	790.400.00*	693.999.01	990.065.00

Ricambi: **691.192** Coppia di limitatori 38mm
695.020.01 Inserto portacoltello 38x4x15mm

*Minimo 10 pezzi o multipli



694.100

Queste teste portacoltelli sono state progettate per:

- battute dall'alto e dal basso;
- giunzioni;
- incastrì.

Su macchine toupie, combinate e bordatrici.

Perfetta per tutti i materiali, ma i risultati migliori si ottengono su truciolare e MDF, compositi, materiali plastici e laminati. Nuova costruzione con angolo di taglio assiale.

CARATTERISTICHE TECNICHE:

- Corpo in lega speciale di alluminio ad elevata resistenza alla trazione e alla flessione.
- 2 coltellini reversibili HWM 50x12x1,5mm [Z2], 1 tagliente positivo e 1 negativo.
- 4 coltellini reversibili HWM 14x14x2mm [V4].
- Utensile per avanzamento manuale MAN.
- Spine per il posizionamento automatico dei coltelli.

RACCOMANDAZIONI DI SICUREZZA



per il serraggio delle viti si raccomanda l'uso del Cacciavite Dinamometrico **TW-006** (vedi pagina 421).

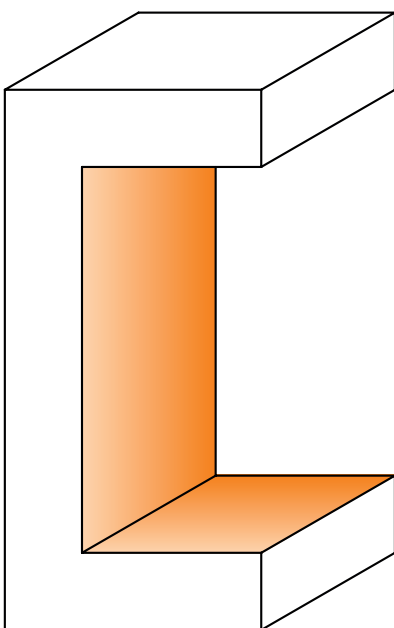
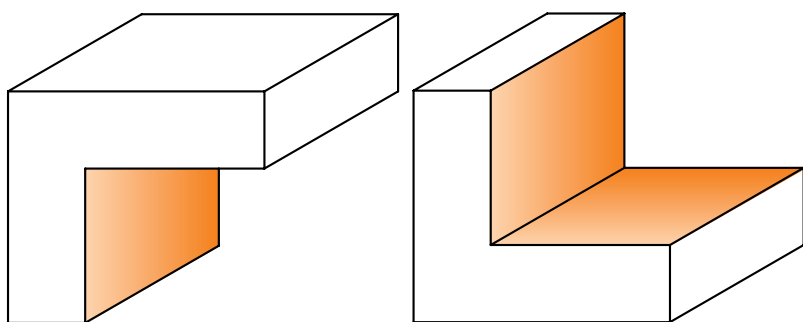

Profili in scala 1:1



Venduta in una pratica e robusta valigia in plastica.

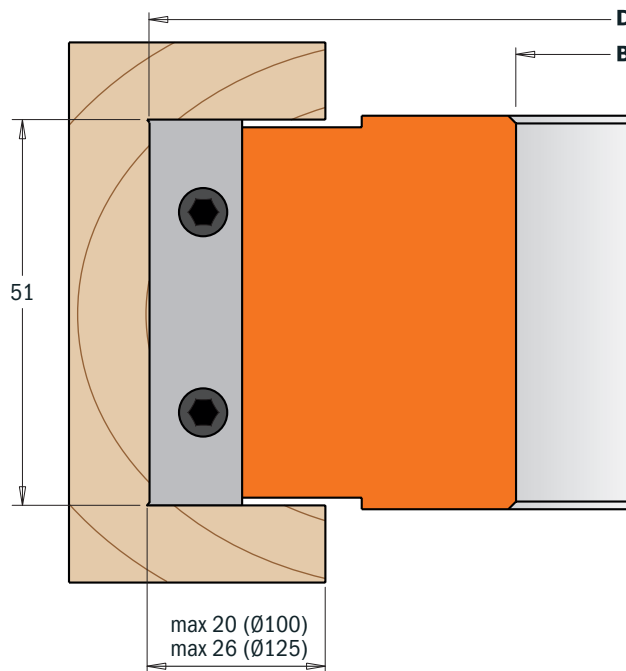

D mm	B mm	I mm	Z+V	RPM		CODICE							
100	19,05	51	2+4	7500~12500	1	694.100.19	790.140.00*	990.093.00	991.073.00	790.500.00*	695.999.46	990.064.00	991.064.00
100	30	51	2+4	7500~12500	1	694.100.30	790.140.00*	990.093.00	991.073.00	790.500.00*	695.999.46	990.064.00	991.064.00
100	31,75	51	2+4	7500~12500	1	694.100.31	790.140.00*	990.093.00	991.073.00	790.500.00*	695.999.46	990.064.00	991.064.00
100	35	51	2+4	7500~12500	1	694.100.35	790.140.00*	990.093.00	991.073.00	790.500.00*	695.999.46	990.064.00	991.064.00
125	40	51	2+4	6100~10000	1	694.125.40	790.140.00*	990.093.00	991.073.00	790.500.00*	695.999.46	990.064.00	991.064.00
125	50	51	2+4	6100~10000	1	694.125.50	790.140.00*	990.093.00	991.073.00	790.500.00*	695.999.46	990.064.00	991.064.00

Ricambi

*Minimo 10 pezzi o multipli



694.001

Queste teste portacoltelli rappresentano l'utensile ideale per creare canali ed incastri di precisione con profondità regolabili da 4 a 15mm. Il set comprende:

- 2 teste portacoltelli tipo **(A)** [Z4 + V4].
- 1 testa portacoltelli tipo **(B)** [Z2].
- 12 anelli distanziali da 0,1 to 2mm.

Da utilizzare su macchine toapie, combinate e piallatrici.

Fresatura perfetta su tutti i materiali, ma ideale per legni duri, compensato e pannelli laminati.

RACCOMANDAZIONI DI SICUREZZA



per il serraggio delle viti si raccomanda l'uso del Cacciavite Dinamometrico **TW-006** (vedi pagina 421).

CARATTERISTICHE TECNICHE:

- Corpo in acciaio speciale ad alta resistenza.
- 2 coltellini reversibili HWM 7,65x12x1,5mm [Z2].
- 4 coltellini reversibili HWM 18x18x1,95mm [Z4].
- 4 coltellini reversibili HWM 14x14x1,2mm [V4].
- Utensile per avanzamento manuale (MAN).
- Spine per il posizionamento automatico dei coltelli.



Venduta in una pratica e robusta valigia in plastica.

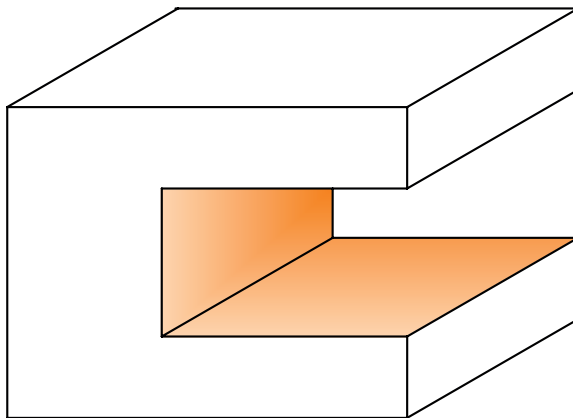
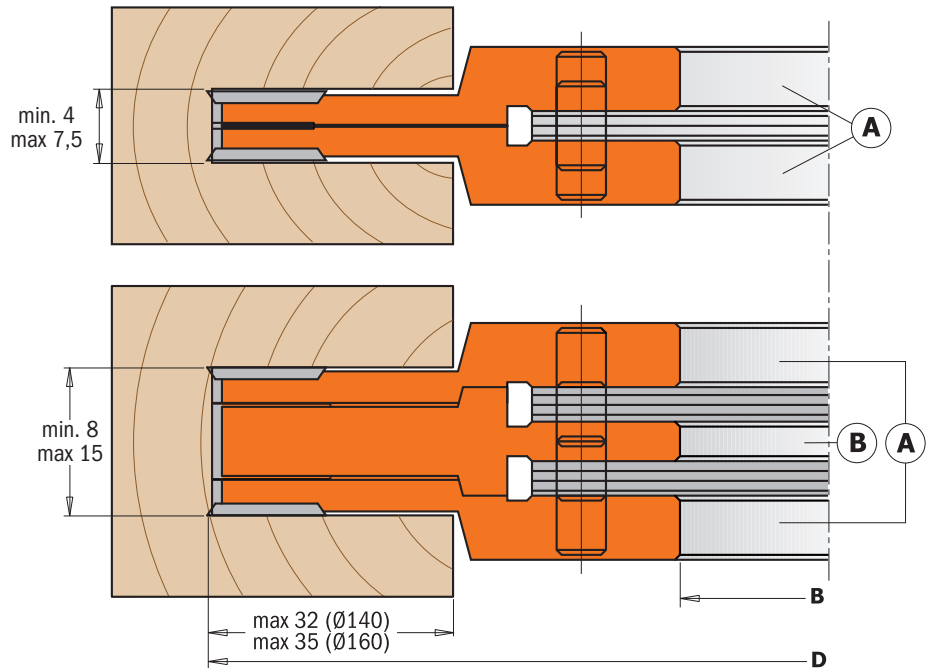

Profili in scala 1:1

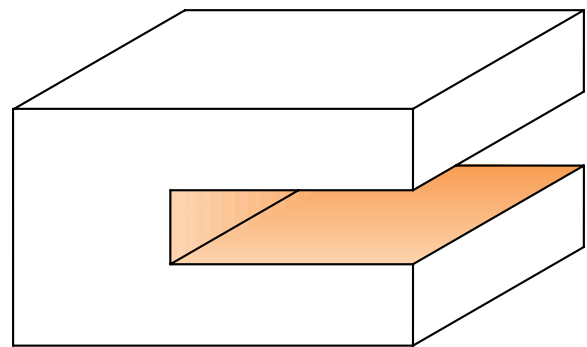

D mm	B mm	Z+V	RPM		CODICE
140	30	4+4	5500~9500	1	694.001.30
140	31,75	4+4	5500~9500	1	694.001.31
140	35	4+4	5500~9500	1	694.001.35
160	40	4+4	4800~8300	1	694.001.40
160	50	4+4	4800~8300	1	694.001.50

Ricambi

790.181.00*	790.140.10*	790.076.00*	695.998.21
790.181.00*	790.140.10*	790.076.00*	695.998.22
790.181.00*	790.140.10*	790.076.00*	695.998.23
790.181.00*	790.140.10*	790.076.00*	695.998.24
790.181.00*	790.140.10*	790.076.00*	695.998.25

Ricambi: Per testa portacoltelli (A)

- 990.079.00** Vite TORX® M4x3,2mm
- 991.069.00** Chiave TORX® T9
- 695.996.02** Ghiera filettata M4 (Ø12x1,7mm)
- 695.996.01** Ghiera filettata M4 (Ø10x1,6mm)

Per testa portacoltelli (B)

- 695.999.07** Cuneo 7x11x9,5mm
- 990.063.00** Vite M5x18mm
- 991.072.00** Chiave TORX® T20

*Minimo 10 pezzi o multipli



694.021 - 694.022



Queste teste portacoltelli rappresentano l'utensile ideale per creare canali ed incastri di precisione con profondità regolabili da 14 a 39mm. Il set comprende:

- 1 testa portacoltelli tipo (A) [Z2 + V2].
- 1 testa portacoltelli tipo (B) [Z2 + V2].
- kit anelli distanziali.

Da utilizzare su macchine torpie, combinate e piallatrici. Fresatura perfetta su tutti i materiali, ma ideale per legni duri, compensato e pannelli laminati.

CARATTERISTICHE TECNICHE:

- Corpo in lega speciale di alluminio.
- **694.021:** 8 coltelli reversibili HWM 13,6x13,6x2mm.
- **694.022:** 4 coltelli reversibili HWM 19,5x12x1,5mm.
4 coltelli reversibili HWM 14x14x2mm.
- Utensile per avanzamento manuale (MAN).
- Spine per il posizionamento automatico dei coltelli.



Venduta in una pratica e robusta valigia in plastica.

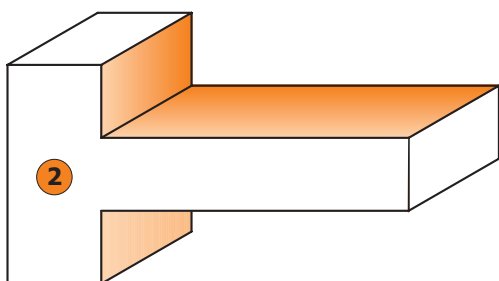
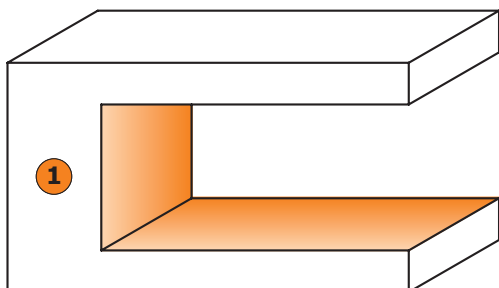

Profili in scala 1:1

RACCOMANDAZIONI DI SICUREZZA

per il serraggio delle viti si raccomanda l'uso del Cacciavite Dinamometrico **TW-006** (vedi pagina 421).

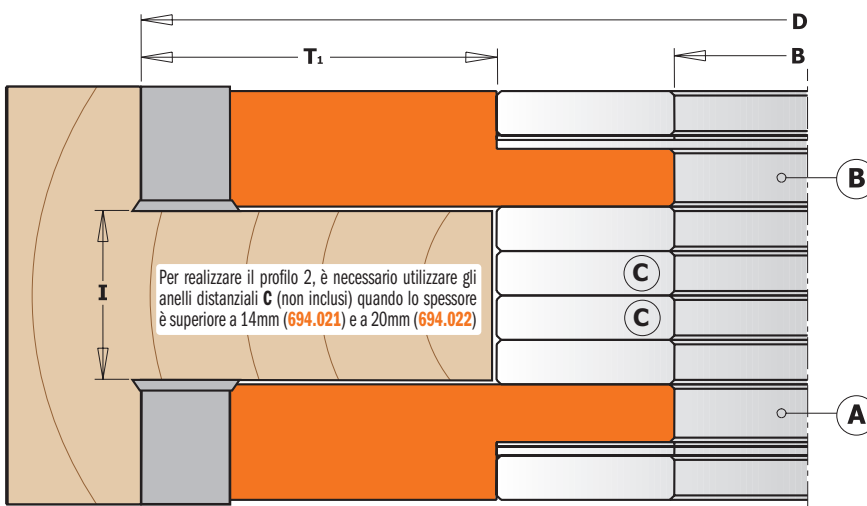
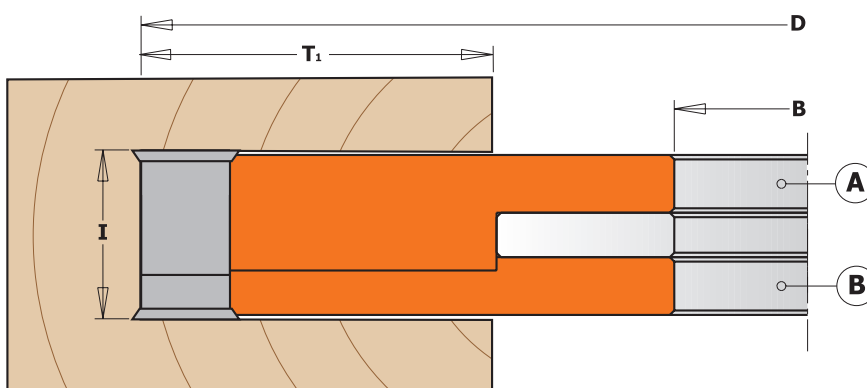

299 Anelli distanziali (Optional)

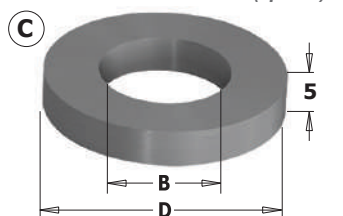

B mm	D mm	CODICE
30	60	299.560.30
31,75	60	299.560.31
35	60	299.560.35
40	60	299.560.40
50	70	299.570.50

D mm	I mm	B mm	T ₁ mm	Z+V	RPM		CODICE
150	14-27	30	44	4+4	5000~8000	1	694.021.30
150	14-27	31,75	44	4+4	5000~8000	1	694.021.31
150	14-28	30	44	4+4	5000~8000	1	694.021.35
150	14-27	40	44	4+4	5000~8000	1	694.021.40
160	14-27	50	44	4+4	5000~8000	1	694.021.50
170	20-39	30	54	4+4	4400~7400	1	694.022.30
170	20-39	31,75	54	4+4	4400~7400	1	694.022.31
170	20-39	35	54	4+4	4400~7400	1	694.022.35
170	20-39	40	54	4+4	4400~7400	1	694.022.40
170	20-39	50	49	4+4	4400~7400	1	694.022.50

Ricambi

790.136.00*	990.093.00			695.998.41
790.136.00*	990.093.00			695.998.42
790.136.00*	990.093.00			695.998.43
790.136.00*	990.093.00			695.998.44
790.136.00*	990.093.00			695.998.45
790.140.00*	990.093.00	790.195.12*	990.094.00	695.998.46
790.140.00*	990.093.00	790.195.12*	990.094.00	695.998.47
790.140.00*	990.093.00	790.195.12*	990.094.00	695.998.48
790.140.00*	990.093.00	790.195.12*	990.094.00	695.998.49
790.140.00*	990.093.00	790.195.12*	990.094.00	695.998.50

Ricambi: **991.072.00** Chiave TORX® T20
991.073.00 Chiave TORX® T25

*Minimo 10 pezzi o multipli



694.019

Queste nuove teste portacoltelli sono state progettate per eseguire incastri su tavole di legno tenero o massiccio inserite su macchine toupie. Ideale per lavorazioni su elementi curvi utilizzando l'apposito cuscinetto (venduto separatamente) e una guida.

CARATTERISTICHE TECNICHE:

- Corpo in lega di alluminio duro con elevata resistenza alle forze di trazione e di flessione.
- 12 coltelli in HWM 14x14x2mm [Z2] con 4 spostamenti a spirale.
- Utensile per avanzamento manuale (MAN).

Venduta in una pratica e robusta confezione in plastica.

RACCOMANDAZIONI DI SICUREZZA



per il serraggio delle viti si raccomanda l'uso del Cacciavite Dinamometrico **TW-006** (vedi pagina 421).

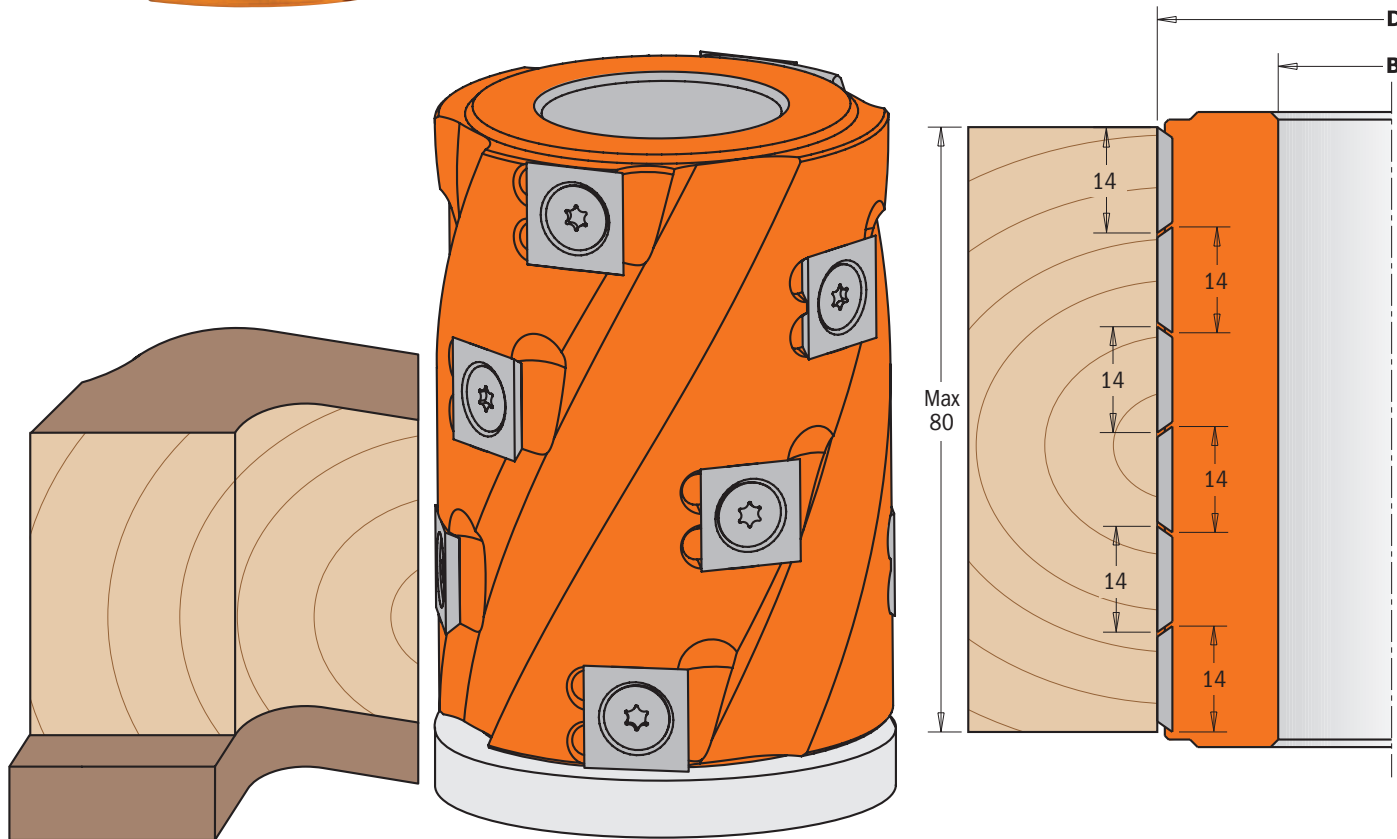

Cuscinetto Opzionale

D mm	I mm	B mm	Z	RPM		CODICE
62	80	30	12	8000~12000	1	694.019.30
62	80	35	12	8000~12000	1	694.019.35
80	80	40	12	8000~12000	1	694.019.40
80	80	50	12	8000~12000	1	694.019.50

Ricambi

790.140.00*	990.093.00	991.073.00
790.140.00*	990.093.00	991.073.00
790.140.00*	990.093.00	991.073.00
790.140.00*	990.093.00	991.073.00

- Optional: **791.051.00** Cuscinetto 30x62x16mm
791.052.00 Cuscinetto 35x62x14mm
791.054.00 Cuscinetto 40x80x18mm
791.053.00 Cuscinetto 50x80x16mm

*Minimo 10 pezzi o multipli

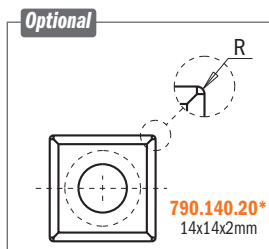

NOTA: ideali per lavorazioni su elementi curvi utilizzando l'apposito cuscinetto (venduto separatamente) e una guida. Per ottenere una finitura ottimale potete acquistare il coltello opzionale **790.140.20***



Venduta in una pratica e robusta valigia in plastica.

694.005

Il set è composto da due pezzi da inserire nella macchina toupie per creare profili su legno massello e tavole (con o senza rivestimento). Si possono applicare cinque coltelli con raggio 2, 3, 4, 5 e 6mm e smussatura a 45° su materiali di spessore 18-50mm.

La costruzione con taglio assiale garantisce finiture perfette!

Per macchine toupie e combinate.

CARATTERISTICHE TECNICHE:

- Corpo in lega speciale di alluminio ad elevata resistenza alla trazione e alla flessione.
- Coppia di coltelli (A) HWM, raggio 4mm e smussatura di 45° (20x20,5x2mm) [Z2].
- Coppia di coltelli (B) HWM, raggio 4mm e smussatura di 45° (20x20,5x2mm) [Z2].
- 2 coltellini reversibili HWM (50x12x1,5mm).
- Set di 21 anelli distanziali da 0,1 a 3mm.
- Utensile per avanzamento manuale (MAN).
- Spine per il posizionamento automatico dei coltelli.

RACCOMANDAZIONI DI SICUREZZA

per il serraggio delle viti si raccomanda l'uso del Cacciavite Dinamometrico **TW-006** (vedi pagina 421).

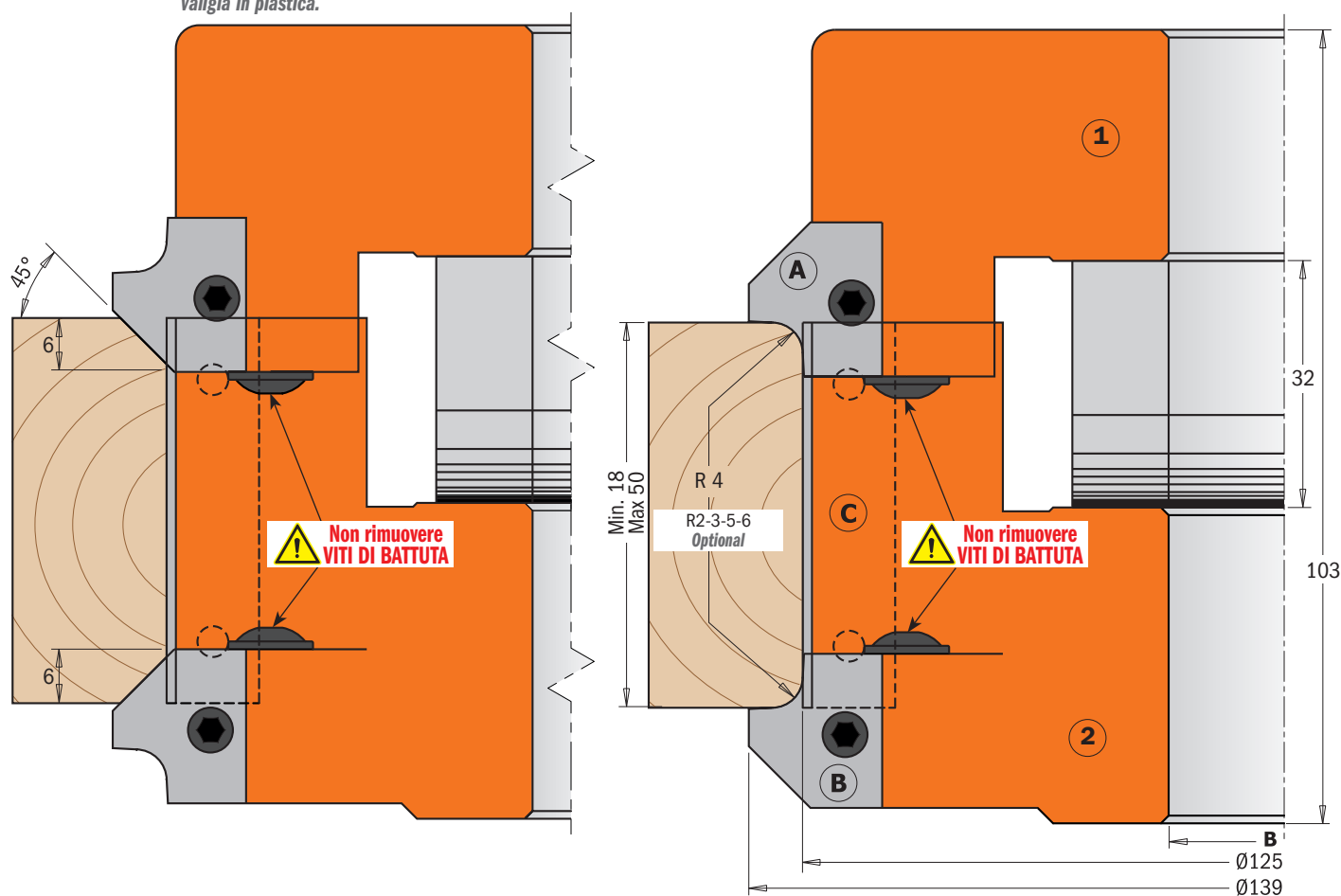

D mm	B mm	Z	RPM		CODICE
139	30	2+2	5500~9400	1	694.005.30
139	31,75	2+2	5500~9400	1	694.005.31
139	35	2+2	5500~9400	1	694.005.35
139	40	2+2	5500~9400	1	694.005.40
139	50	2+2	5500~9400	1	694.005.50

Ricambi			
17x11x9,5mm	46x11x9,5mm		
695.999.17	695.999.46	990.064.00	695.998.11
695.999.17	695.999.46	990.064.00	695.998.12
695.999.17	695.999.46	990.064.00	695.998.13
695.999.17	695.999.46	990.064.00	695.998.14
695.999.17	695.999.46	990.064.00	695.998.15

Ricambi: **695.005.A4** Coppia di coltelli per smussare/raggiare (superiore) R=4+45°
695.005.B4 Coppia di coltelli per smussare/raggiare (inferiore) R=4+45°
790.500.00 Coltelli 50x12x1,5mm
991.064.00 Chiave esagonale 4mm
991.067.00 Chiave esagonale 3mm

Optional: **695.005.A2** Coppia di coltelli per smussare/raggiare (superiore) R=2+45°
695.005.A3 Coppia di coltelli per smussare/raggiare (superiore) R=3+45°
695.005.A5 Coppia di coltelli per smussare/raggiare (superiore) R=5+45°
695.005.A6 Coppia di coltelli per smussare/raggiare (superiore) R=6+45°
695.005.B2 Coppia di coltelli per smussare/raggiare (inferiore) R=2+45°
695.005.B3 Coppia di coltelli per smussare/raggiare (inferiore) R=3+45°
695.005.B5 Coppia di coltelli per smussare/raggiare (inferiore) R=5+45°
695.005.B6 Coppia di coltelli per smussare/raggiare (inferiore) R=6+45°



Venduta in una pratica e robusta valigia in plastica.

694.002

Le teste portacoltelli per smussi CMT sono in grado di realizzare smussature, modanature e giunzioni precise per una lavorazione ottimale dei bordi.

Da utilizzare su macchine toupie, combinate e piallatrici. Risultati perfetti su tutti i materiali, ma ideale per legni duri, compensato e pannelli laminati.

CARATTERISTICHE TECNICHE:

- Corpo in lega speciale di alluminio ad elevata resistenza alla trazione e alla flessione.
- 2 coltellini reversibili HWM 50x12x1,5mm [Z2].
- Utensile per avanzamento manuale (MAN).
- Spine per il posizionamento automatico dei coltelli.

RACCOMANDAZIONI DI SICUREZZA

per il serraggio delle viti si raccomanda l'uso del Cacciavite Dinamometrico **TW-006** (vedi pagina 421).

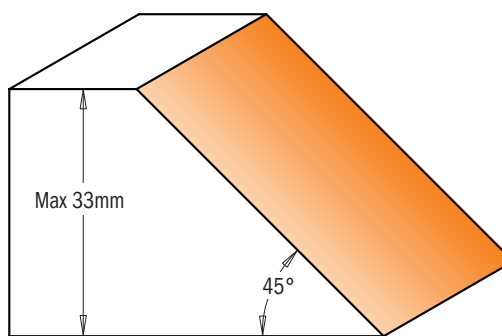
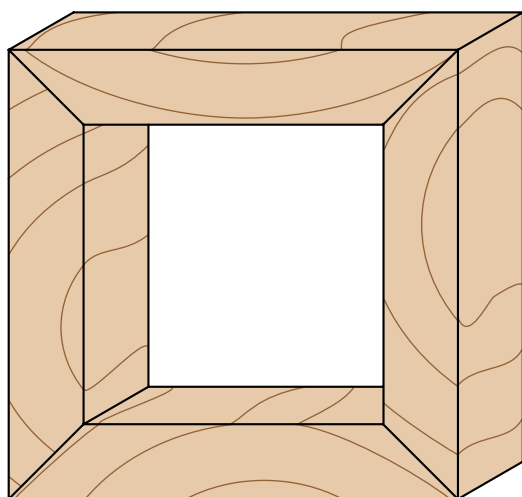
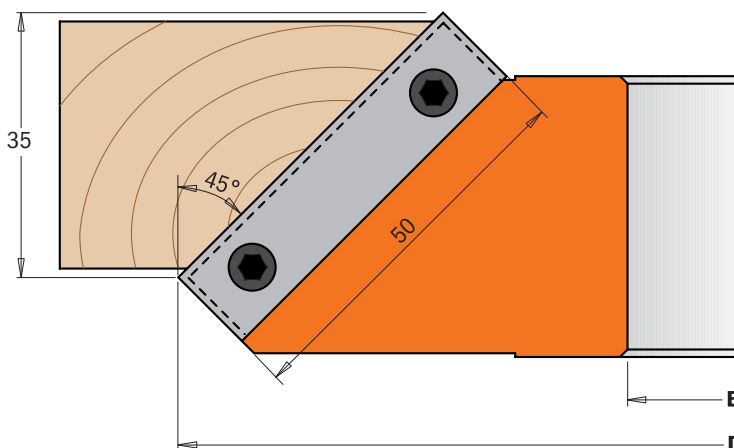

Profili in scala 1:1

D mm	B mm	Z	RPM		CODICE
150	30	2	5100~8800	1	694.002.30
150	31,75	2	5100~8800	1	694.002.31
150	35	2	5100~8800	1	694.002.35
150	40	2	5100~8800	1	694.002.40
160	50	2	5100~8800	1	694.002.50

Ricambi

790.500.00*	695.999.42	990.064.00	991.064.00
790.500.00*	695.999.42	990.064.00	991.064.00
790.500.00*	695.999.42	990.064.00	991.064.00
790.500.00*	695.999.42	990.064.00	991.064.00
790.500.00*	695.999.42	990.064.00	991.064.00

*Minimo 10 pezzi o multipli

Testa portacoltelli regolabile per smussi $\pm 45^\circ$



694.018

Questa testa per smussare regolabile esegue tagli precisi, smussature accurate ed incastri su tavole di legno massiccio. Per l'utilizzo su macchine tosupie, combinate e formatrici.



CARATTERISTICHE TECNICHE:

- Corpo in lega di alluminio con elevata resistenza alle forze di trazione e di flessione.
- Utensile per avanzamento manuale (MAN).
- 2 coltelli HWM 40x12x1,5mm [Z2].
- Portacoltelli regolabile.
- Rotazione: $\pm 45^\circ$ (Regolazione ogni $7,5^\circ$; Precisione = $7,5^\circ$).

RACCOMANDAZIONI DI SICUREZZA

per il serraggio delle viti si raccomanda l'uso del Cacciavite Dinamometrico **TW-006** (vedi pagina 421).



Venduta in una pratica e robusta valigia in plastica.

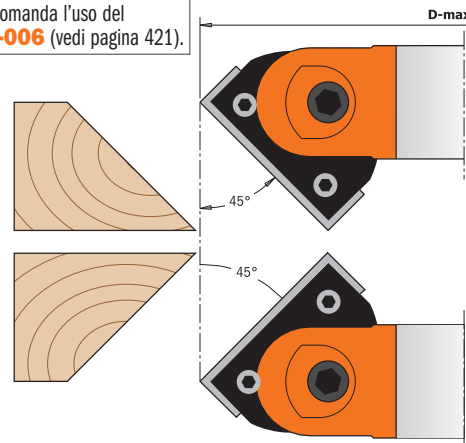
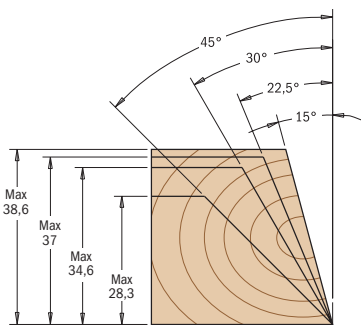
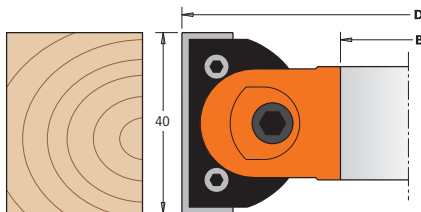

D mm	I mm	B mm	Z	D_Max 45° mm	RPM		CODICE
120	40	30	2	140	6400~8500	1	694.018.30
120	40	35	2	140	6400~8500	1	694.018.35
145	40	40	2	165	5900~7400	1	694.018.40
145	40	50	2	165	5900~7400	1	694.018.50

Ricambi

695.018.01	790.400.00*	990.094.00	991.072.00
695.018.01	790.400.00*	990.094.00	991.072.00
695.018.01	790.400.00*	990.094.00	991.072.00
695.018.01	790.400.00*	990.094.00	991.072.00

Ricambi: **991.065.00** Chiave esagonale 5mm

*Minimo 10 pezzi o multipli

Testa portacoltelli professionale regolabile per smussi $\pm 90^\circ$

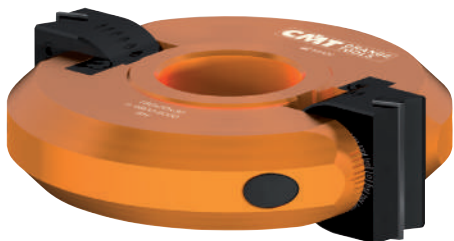

694.017

Per eseguire tagli precisi, smussature accurate ed incastri con differente angolo di taglio. Da utilizzare su macchine tosupie, combinate e formatrici per lavorazioni di tavole di legno massiccio.



CARATTERISTICHE TECNICHE:

- Corpo in lega di alluminio con elevata resistenza alle forze di trazione e di flessione.
- Utensile per avanzamento manuale (MAN).
- 2 coltelli HWM 50x12x1,5mm [Z2].
- Portacoltelli regolabile. Rotazione: $\pm 90^\circ$ (Regolazione ogni $7,5^\circ$; Precisione = $7,5^\circ$).



Venduta in una pratica e robusta valigia in plastica.

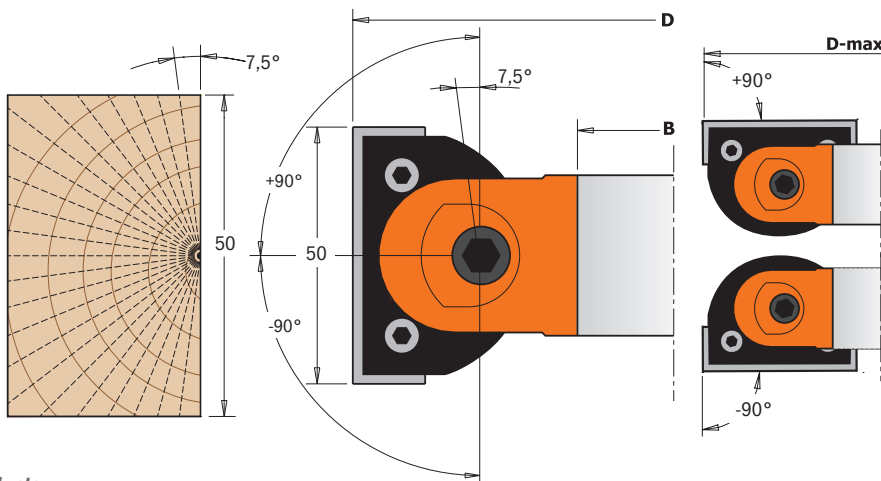

RACCOMANDAZIONI DI SICUREZZA

per il serraggio delle viti si raccomanda l'uso del Cacciavite Dinamometrico **TW-006** (vedi pagina 421).

D mm	I mm	B mm	Z	D_Max 45° mm	RPM		CODICE
160	50	30	2	183	4800~6000	1	694.017.30
160	50	35	2	183	4800~6000	1	694.017.35
160	50	50	2	183	4800~6000	1	694.017.50

Ricambi

695.017.01	790.500.00*	695.999.48	990.106.00
695.017.01	790.500.00*	695.999.48	990.106.00
695.017.01	790.500.00*	695.999.48	990.106.00

Ricambi: **991.081.00** Chiave esagonale 4mm

*Minimo 10 pezzi o multipli



694.003

Teste portacoltelli innovative che supportano tre diversi coltelli, i quali consentono di realizzare sei profili a raggio concavo. La testa portacoltelli standard viene fornita con coltelli di raggio 5 e 10mm; sono disponibili altri due set di coltelli per realizzare raggi concavi di 4 e 8mm e 3 e 6mm.

Da utilizzare su macchine toupie, combinate e piallatrici. Risultato perfetto su tutti i materiali, ideale per legni duri e pannelli.

CARATTERISTICHE TECNICHE:

- Corpo in lega speciale di alluminio ad elevata resistenza alla trazione e alla flessione.
- 2 coltelli HWM raggio 5/10mm (25x24,8x2mm) [Z2].
- Utensile per avanzamento manuale (MAN).
- Spine per il posizionamento automatico dei coltelli.

RACCOMANDAZIONI DI SICUREZZA

per il serraggio delle viti si raccomanda l'uso del Cacciavite Dinamometrico **TW-006** (vedi pagina 421).



Standard

Coppia di coltelli **695.003.05**

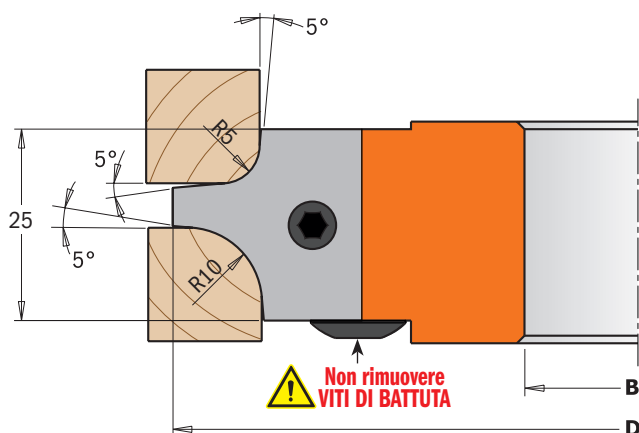

Venduta in una pratica e robusta valigia in plastica.

Optional

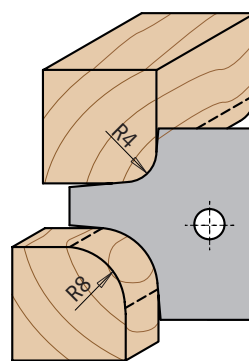

Coppia di coltelli **695.003.04**

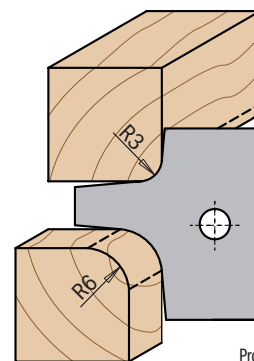

Coppia di coltelli **695.003.03**

Profili in scala 1:1

D mm	B mm	Z	RPM		CODICE
113	30	2	6700~11000	1	694.003.30
113	31,75	2	6700~11000	1	694.003.31
113	35	2	6700~11000	1	694.003.35
128	40	2	5900~9700	1	694.003.40
128	50	2	5900~9700	1	694.003.50

Ricambi

695.003.05 x2	695.999.22	990.064.00	991.064.00
695.003.05	695.999.22	990.064.00	991.064.00
695.003.05	695.999.22	990.064.00	991.064.00
695.003.05	695.999.22	990.064.00	991.064.00
695.003.05	695.999.22	990.064.00	991.064.00

Optional: **695.003.04** Coppia coltelli raggio concavo R=4/8mm (25x24,8x2mm)

695.003.03 Coppia coltelli raggio concavo R=3/6mm (25x24,8x2mm)



694.004



Teste portacoltelli innovative che supportano due diversi coltelli, i quali consentono di realizzare quattro profili a raggio concavo. La testa portacoltelli standard viene fornita con coltelli di raggio 15 e 20mm; è disponibile un altro set coltelli per realizzare raggi concavi di 12 e 18mm.

Da utilizzare su macchine toapie, combinate e piallatrici.

Risultato perfetto su tutti i materiali, ideale per legni duri e pannelli.

CARATTERISTICHE TECNICHE:

- Corpo in lega speciale di alluminio ad elevata resistenza alla trazione e alla flessione.
- 2 coltelli HWM raggio 15/20mm (45x34,5x2mm) [Z2].
- Utensile per avanzamento manuale (MAN).
- Spine per il posizionamento automatico dei coltelli.

RACCOMANDAZIONI DI SICUREZZA



per il serraggio delle viti si raccomanda l'uso del Cacciavite Dinamometrico **TW-006** (vedi pagina 421).

Standard

Coppia di coltelli 695.004.15

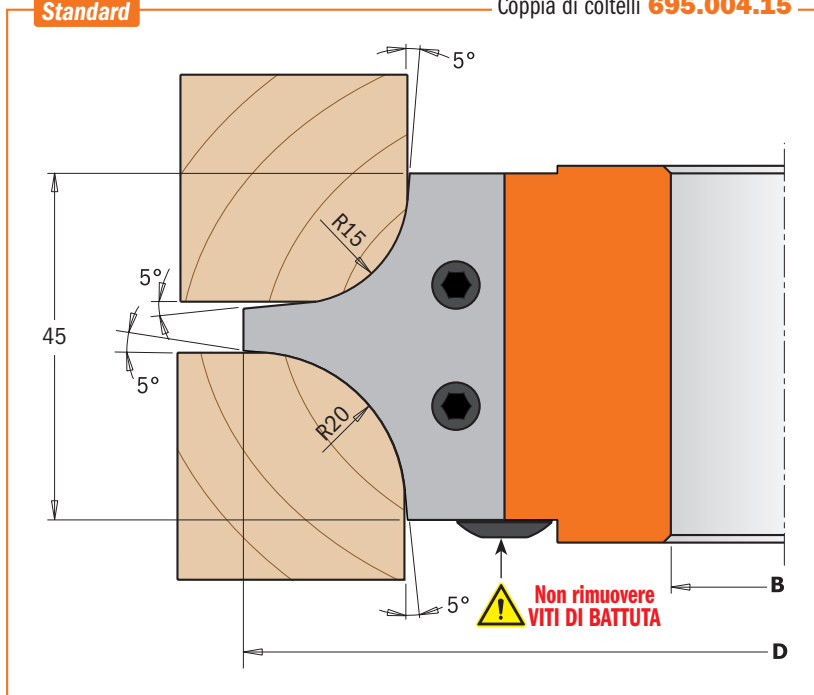

Venduta in una pratica e robusta valigia in plastica.

Optional

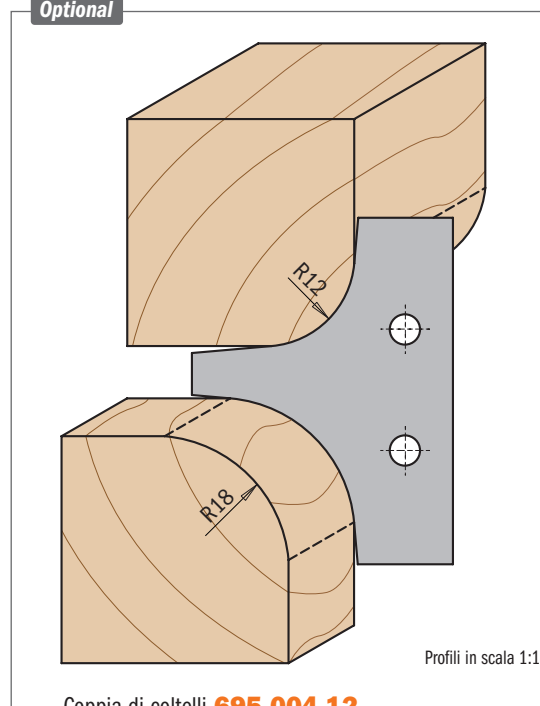

Coppia di coltelli 695.004.12

D mm	B mm	Z	RPM		CODICE
132	30	2	5700~9500	1	694.004.30
132	31,75	2	5700~9500	1	694.004.31
132	35	2	5700~9500	1	694.004.35
147	40	2	5100~8500	1	694.004.40
147	50	2	5100~8500	1	694.004.50

Ricambi

695.004.15 x2	695.999.42	990.064.00	991.064.00
695.004.15	695.999.42	990.064.00	991.064.00
695.004.15	695.999.42	990.064.00	991.064.00
695.004.15	695.999.42	990.064.00	991.064.00
695.004.15	695.999.42	990.064.00	991.064.00

Optional: 695.004.12 Coppia coltelli raggio concavo R=12/18mm (45x34,5x2mm)



694.007

La testa portacoltelli è un utensile ideale per realizzare mobili, porte e parti frontali dei cassetti, da semplici ad eleganti, dando loro un tocco finale con la testa a raggio convesso. Utilizzate con un profilo a raggio concavo consentono di realizzare profilature perfette, ideali per tavoli e top. Consente di utilizzare tre coltelli diversi per la realizzazione di raggi concavi e convessi di 10, 12 e 15mm.

Da utilizzare su macchine toupie, combinate e piallatrici. Risultato perfetto su tutti i materiali, ideale per legni duri e pannelli.

CARATTERISTICHE TECNICHE:

- Corpo in lega speciale di alluminio ad elevata resistenza alla trazione e alla flessione.
- 2 coltelli HWM raggio 10mm (34,8x29,3x2mm) [Z2].
- Utensile per avanzamento manuale (MAN).
- Spine per il posizionamento automatico dei coltelli.



Venduta in una pratica e robusta valigia in plastica.

RACCOMANDAZIONI DI SICUREZZA

per il serraggio delle viti si raccomanda l'uso del Cacciavite Dinamometrico **TW-006** (vedi pagina 421).

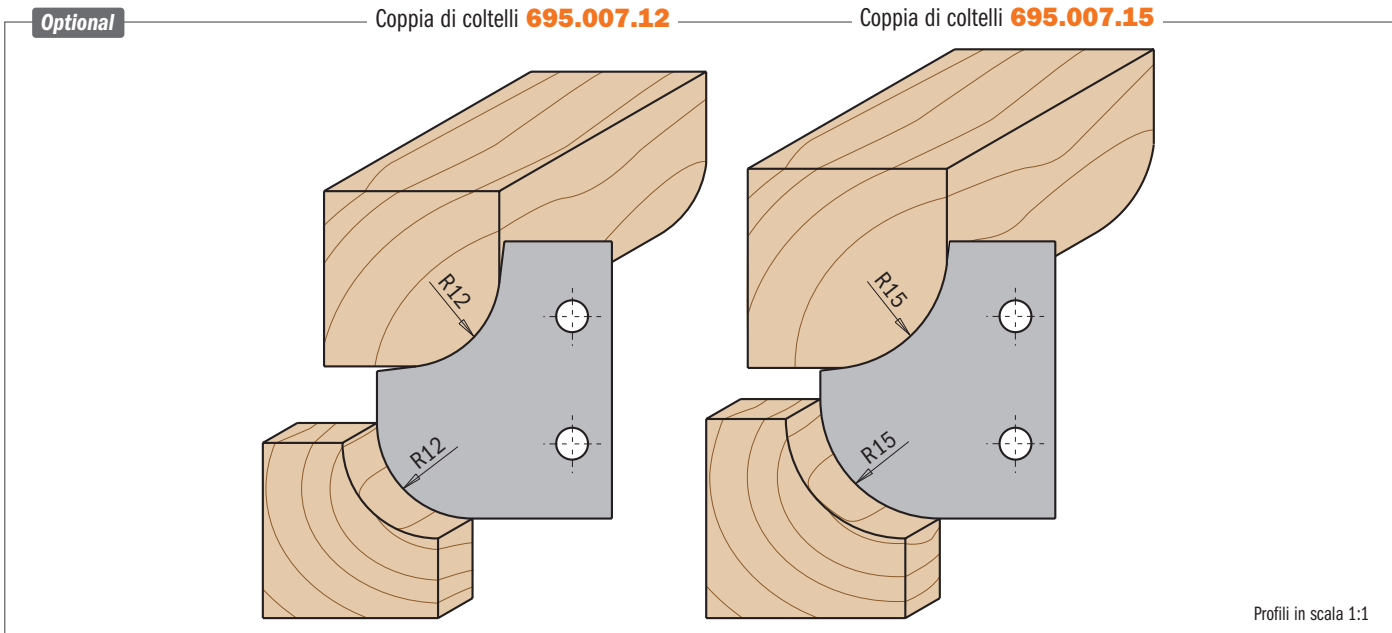
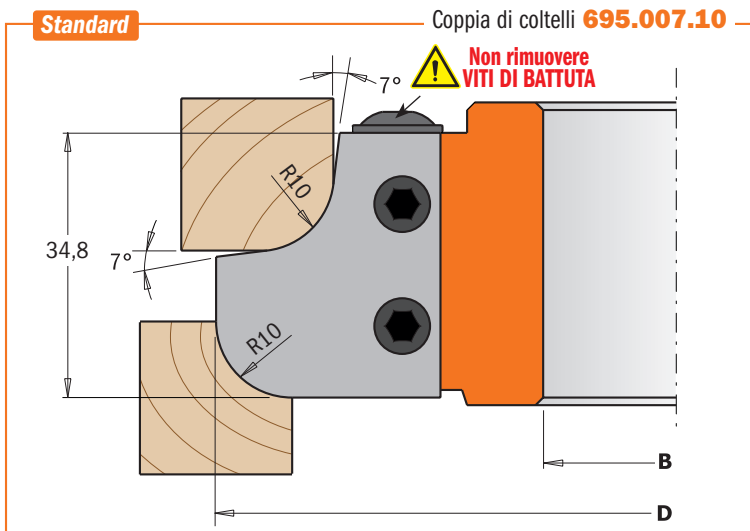

D mm	B mm	Z	RPM		CODICE
121	30	2	6300~10500	1	694.007.30
121	31,75	2	6300~10500	1	694.007.31
121	35	2	6300~10500	1	694.007.35
136	40	2	5100~8500	1	694.007.40
136	50	2	5100~8500	1	694.007.50

Ricambi

695.007.10 x2	695.999.31	990.064.00	991.064.00
695.007.10	695.999.31	990.064.00	991.064.00
695.007.10	695.999.31	990.064.00	991.064.00
695.007.10	695.999.31	990.064.00	991.064.00
695.007.10	695.999.31	990.064.00	991.064.00
695.007.10	695.999.31	990.064.00	991.064.00

Optional: **695.007.12** Coppia coltelli raggio concavo R=12mm (34,8x29,3x2mm)
695.007.15 Coppia coltelli raggio concavo R=15mm (34,8x29,3x2mm)

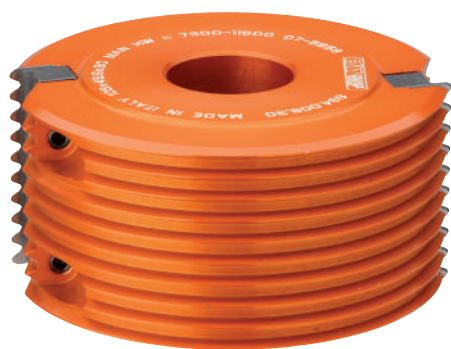

Venduta in una pratica e robusta valigia in plastica.

694.008



La testa portacoltelli per giunzioni consente di realizzare una delle più resistenti giunzioni a pettine su tutti i tipi di legno e materiali compositi. La tenuta della giunzione e la massima superficie di incollamento creano una giunzione che è effettivamente più forte di un pezzo di legno non lavorato, con uno spessore massimo di 47mm. È l'ideale per i produttori di modanature e di mobili.

Da utilizzare su macchine toupie, combinate e piallatrici. Risultato perfetto su tutti i materiali, ideale per legni duri e pannelli.

CARATTERISTICHE TECNICHE:

- Corpo in lega speciale di alluminio ad elevata resistenza alla trazione e alla flessione.
- 2 coltelli HWM 49,6x11,9x1,5mm [Z2].
- Utensile per avanzamento manuale (MAN).
- Spine per il posizionamento automatico dei coltelli.

RACCOMANDAZIONI DI SICUREZZA

per il serraggio delle viti si raccomanda l'uso del Cacciavite Dinamometrico **TW-006** (vedi pagina 421).

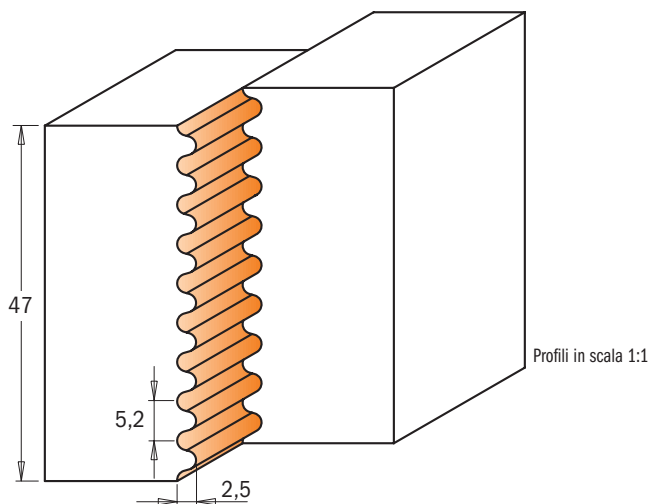
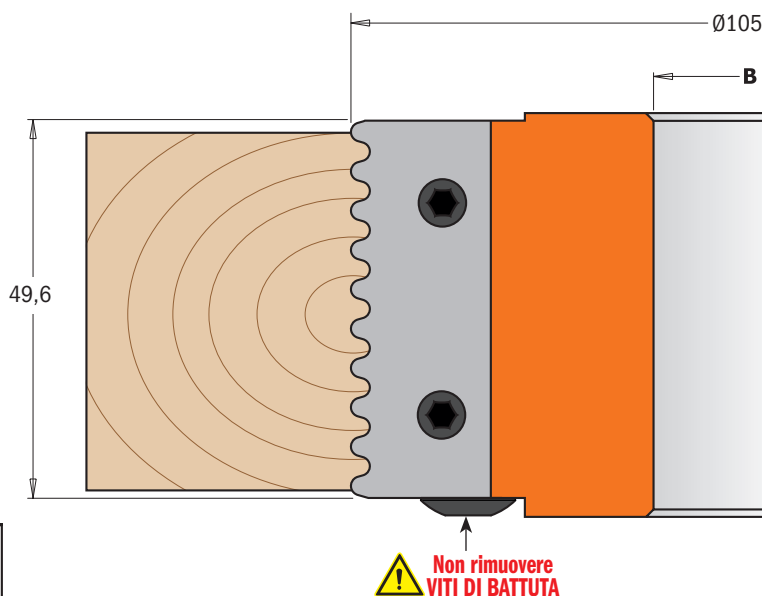

D mm	B mm	Z	RPM		CODICE
105	30	2	7300~11500	1	694.008.30
105	31,75	2	7300~11500	1	694.008.31
105	35	2	7300~11500	1	694.008.35
105	40	2	7300~11500	1	694.008.40
105	50	2	7300~11500	1	694.008.50

Ricambi

695.008.01 x2	695.999.49	990.066.00	991.067.00
695.008.01	695.999.49	990.066.00	991.067.00
695.008.01	695.999.49	990.066.00	991.067.00
695.008.01	695.999.49	990.066.00	991.067.00
695.008.01	695.999.49	990.066.00	991.067.00

- Optional:
- 695.998.2630** Anello distanziale Ø50x2,6x30mm
 - 695.998.2631** Anello distanziale Ø50x2,6x31,75mm
 - 695.998.2635** Anello distanziale Ø55x2,6x35mm
 - 695.998.2640** Anello distanziale Ø60x2,6x40mm
 - 695.998.2650** Anello distanziale Ø70x2,6x50mm



694.009

La caratteristica saliente di questa testa portacoltelli CMT è la capacità di produrre senza errori una giunzione parallela quasi indistruttibile. È l'ideale per la produzione di ampi pannelli, porte e parti di mobili. Ponete la fresa al centro del legno. Se questa è pienamente centrata i profili verticali del taglio superiore ed inferiore si troveranno alla stessa altezza. A questo punto fresate una metà di ogni incastro rivolta verso il basso e l'altra metà verso l'alto. In questo modo verranno prodotti tagli contrari armonizzati che combaciano perfettamente in modo da ottenere giunzioni impeccabili.

Da utilizzare su macchine toupie e combinate.

Risultato perfetto su tutti i materiali, ideale per legni duri e pannelli.

CARATTERISTICHE TECNICHE:

- Corpo in lega speciale di alluminio ad elevata resistenza alla trazione e alla flessione.
- 2 coltelli HWM 40x18x2mm [Z2].
- Utensile per avanzamento manuale (MAN).
- Spine per il posizionamento automatico dei coltelli.



Venduta in una pratica e robusta valigia in plastica.

RACCOMANDAZIONI DI SICUREZZA

per il serraggio delle viti si raccomanda l'uso del Cacciavite Dinamometrico **TW-006** (vedi pagina 421).

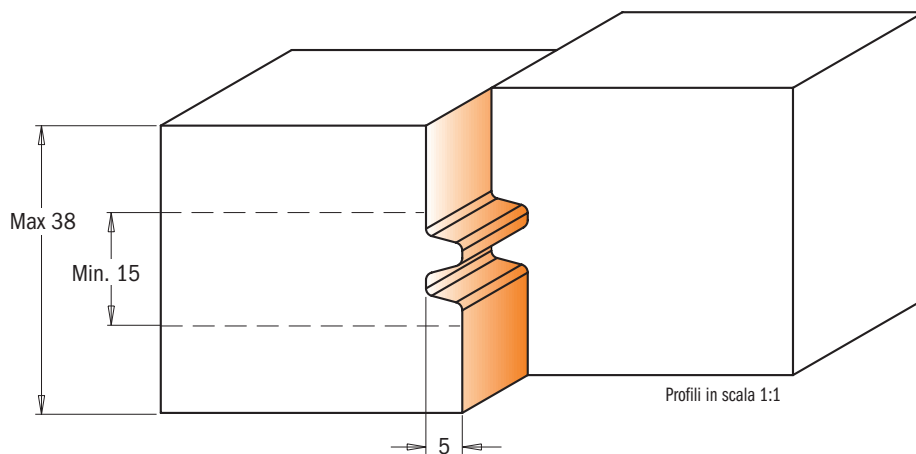
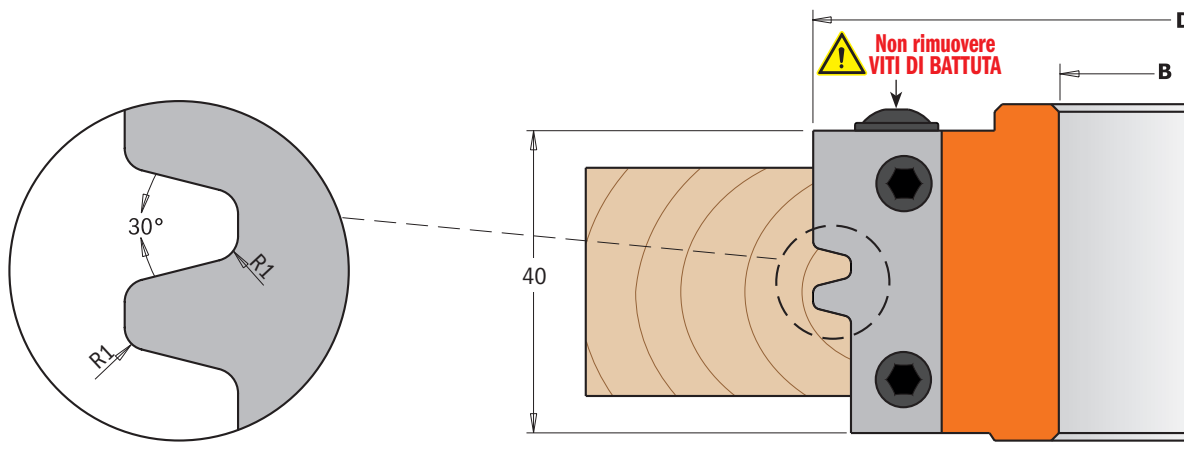

D mm	B mm	Z	RPM		CODICE
100	30	2	7500~12500	1	694.009.30
100	31,75	2	7500~12500	1	694.009.31
100	35	2	7500~12500	1	694.009.35
120	40	2	6400~10500	1	694.009.40
120	50	2	6400~10500	1	694.009.50

Ricambi

695.009.01 x2	695.999.38	990.064.00	991.064.00
695.009.01	695.999.38	990.064.00	991.064.00
695.009.01	695.999.38	990.064.00	991.064.00
695.009.01	695.999.38	990.064.00	991.064.00
695.009.01	695.999.38	990.064.00	991.064.00



Venduta in una pratica e robusta valigia in plastica.

694.011



Queste teste portacoltelli sono ideali per l'esecuzione di giunzioni ad angolo retto con spessore massimo del materiale di 28mm. Possono essere utilizzate per la creazione di scatole, telai, travi e una moltitudine di incastri a 90° o giunzioni parallele. Si possono ottenere incastri perfetti a 45° in due fasi: prima con il pezzo in lavorazione in posizione orizzontale e poi in posizione verticale. Le giunzioni parallele si ottengono in due fasi: prima con il pezzo in lavorazione in posizione orizzontale con il lato interno rivolto verso il basso e poi con lo stesso lato rivolto verso l'alto.

Da utilizzare su macchine toupie e combinate.
Risultato perfetto su tutti i materiali, ideale per legni duri e pannelli.

CARATTERISTICHE TECNICHE:

- Corpo in lega speciale di alluminio ad elevata resistenza alla trazione e alla flessione.
- 2 coltelli HWM 43x23x2mm [Z2].
- Utensile per avanzamento manuale (MAN).
- Spine per il posizionamento automatico dei coltelli.

RACCOMANDAZIONI DI SICUREZZA



per il serraggio delle viti si raccomanda l'uso del Cacciavite Dinamometrico **TW-006** (vedi pagina 421).

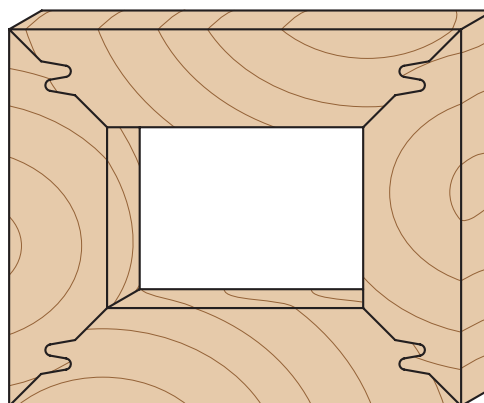
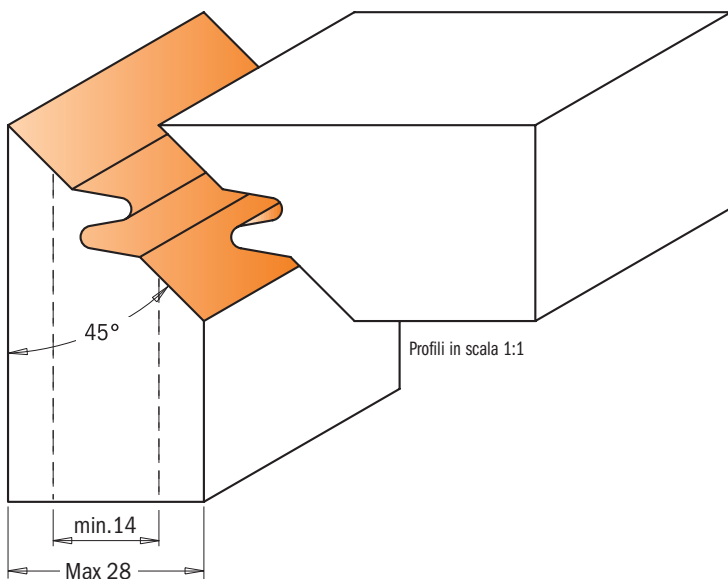
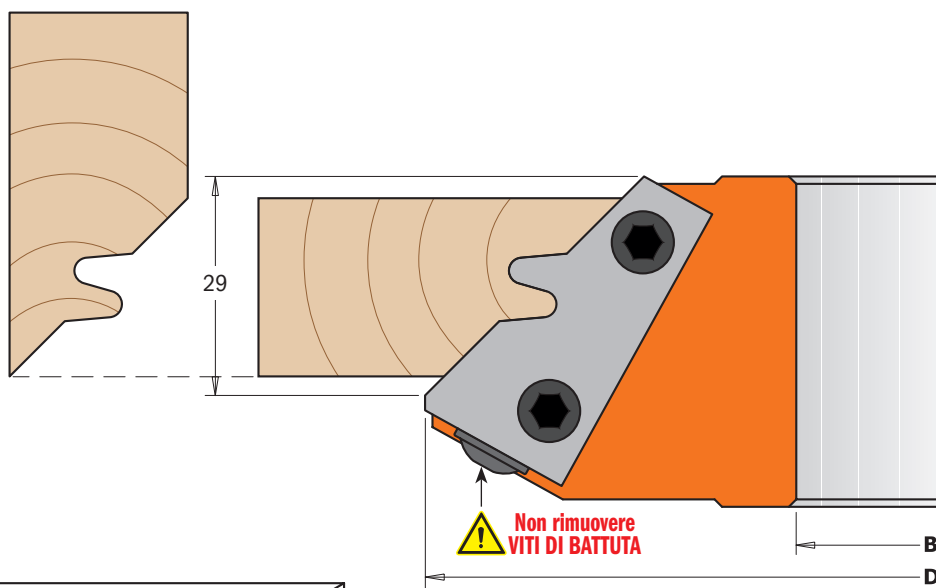

D mm	B mm	Z	RPM		CODICE
140	30	2	5500~9500	1	694.011.30
140	31,75	2	5500~9500	1	694.011.31
140	35	2	5500~9500	1	694.011.35
140	40	2	5500~9500	1	694.011.40
150	50	2	5100~8800	1	694.011.50

Ricambi

695.011.01 x2	695.999.42	990.064.00	991.064.00
695.011.01	695.999.42	990.064.00	991.064.00
695.011.01	695.999.42	990.064.00	991.064.00
695.011.01	695.999.42	990.064.00	991.064.00
695.011.01	695.999.42	990.064.00	991.064.00

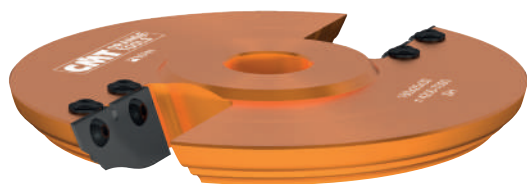

694.012



Grazie a queste nuove teste CMT potrete realizzare antine classiche per mobili e mobiletti su legno massello e tavole di legno. Con un'unica testa, sfruttando i coltelli in dotazione e i coltelli opzionali, potrete realizzare fino a 6 profili differenti. Una soluzione pratica ed economica. Per ottenere una finitura perfetta in modo sicuro e accurato, si consiglia di effettuare varie passate.

Da utilizzare su macchine toupie e combinate.

Risultato perfetto su tutti i materiali, ideale per legni duri e pannelli.

CARATTERISTICHE TECNICHE:

- Corpo in lega speciale di alluminio ad elevata resistenza alla trazione e alla flessione.
- 2 coltelli HWM tipo (A) 50x25x2mm [Z2].
- Utensili per avanzamento manuale (MAN).
- Spine per il posizionamento automatico dei coltelli.



Venduta in una pratica e robusta valigia in plastica.

RACCOMANDAZIONI DI SICUREZZA

per il serraggio delle viti si raccomanda l'uso del Cacciavite Dinamometrico **TW-006** (vedi pagina 421).

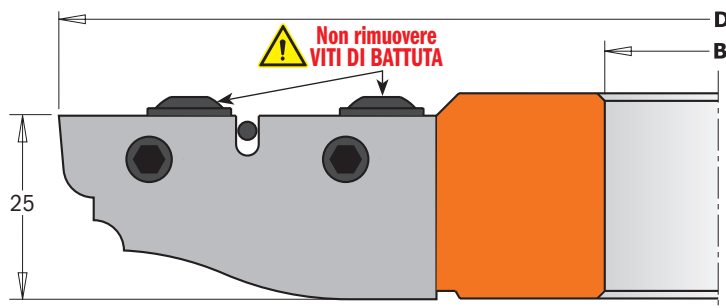

Standard

Coppia di coltelli **695.012A**

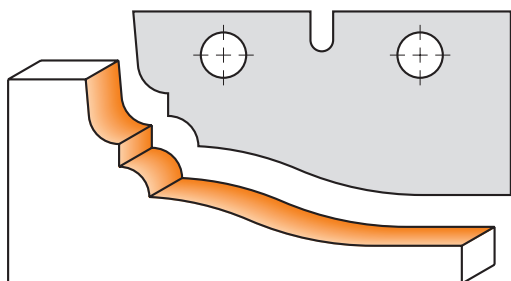

Profili in scala 1:1

Optional

Coppia di coltelli **695.012B**

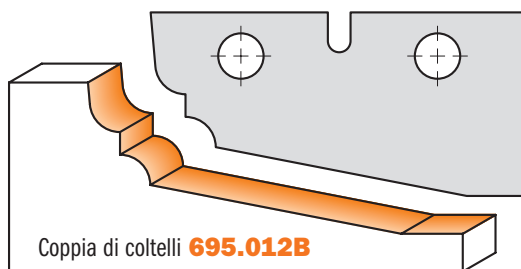

Coppia di coltelli **695.012C**

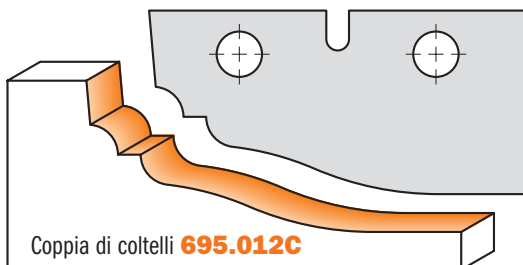

Coppia di coltelli **695.012D**

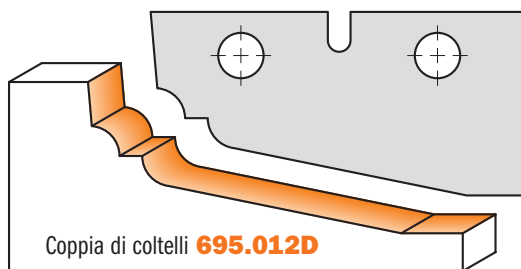

Coppia di coltelli **695.012E**

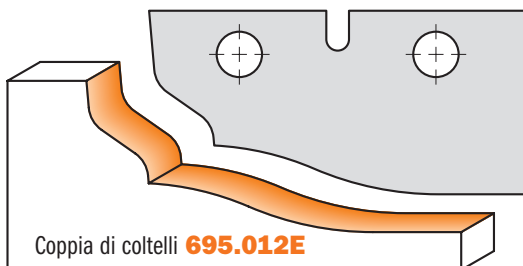

Coppia di coltelli **695.012G**

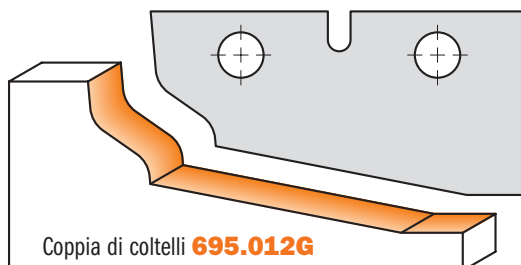

D mm	I mm	B mm	Z	RPM		CODICE
180	25	30	2	4200~7000	1	694.012.30
180	25	35	2	4200~7000	1	694.012.35
180	25	40	2	4200~7000	1	694.012.40
180	25	50	2	4200~7000	1	694.012.50

Ricambi

x2		
695.012A	990.107.00	991.067.00
695.012A	990.107.00	991.067.00
695.012A	990.107.00	991.067.00
695.012A	990.107.00	991.067.00

Optional: **695.012B** Coppia di coltelli tipo (B) 50x25x2mm
695.012C Coppia di coltelli tipo (C) 50x25x2mm
695.012D Coppia di coltelli tipo (D) 50x25x2mm

695.012E Coppia di coltelli tipo (E) 50x25x2mm
695.012G Coppia di coltelli tipo (G) 50x25x2mm



Venduta in una pratica e robusta valigia in plastica.

694.013

Questo utensile tradizionale, disegnato con accuratezza, realizzato con le migliori tecnologie ed estremamente curato nei particolari, è una delle pietre miliari nel lavoro dell'artigiano. È possibile realizzare le antine classiche per mobili, le porte dei mobiletti e quelle interne in legno massello e in tavole di legno, con possibilità di ottenere tre profili diversi mediante la regolazione della profondità di taglio. Per ottenere una finitura perfetta in modo sicuro e accurato, si consiglia di effettuare varie passate.

Da utilizzare su macchine toupie e combinate.
Risultato perfetto su tutti i materiali, ideale per legni duri e pannelli.

CARATTERISTICHE TECNICHE:

- Corpo in lega speciale di alluminio ad elevata resistenza alla trazione e alla flessione.
- 2 coltelli HWM tipo (A) 19,8x11,9x1,5mm [Z2].
- 2 coltelli HWM tipo (B) 60x11,9x1,5mm [Z2].
- Utensile per avanzamento manuale (MAN).
- Spine per il posizionamento automatico dei coltelli.

RACCOMANDAZIONI DI SICUREZZA

per il serraggio delle viti si raccomanda l'uso del Cacciavite Dinamometrico **TW-006** (vedi pagina 421).

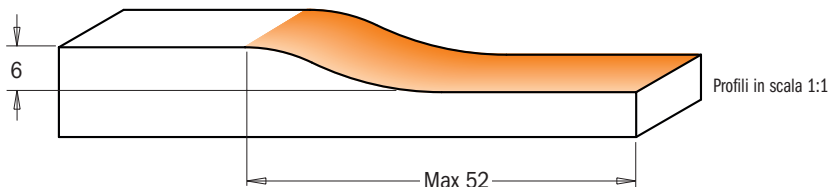
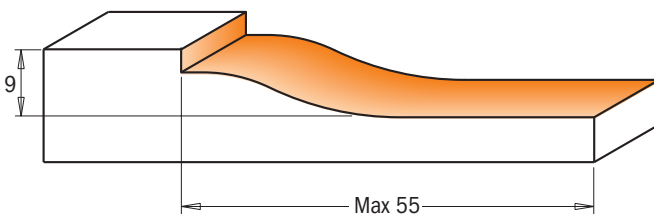
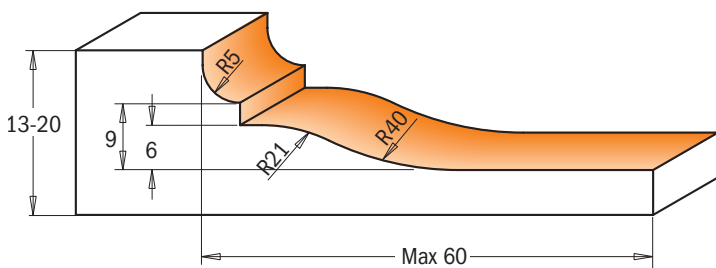
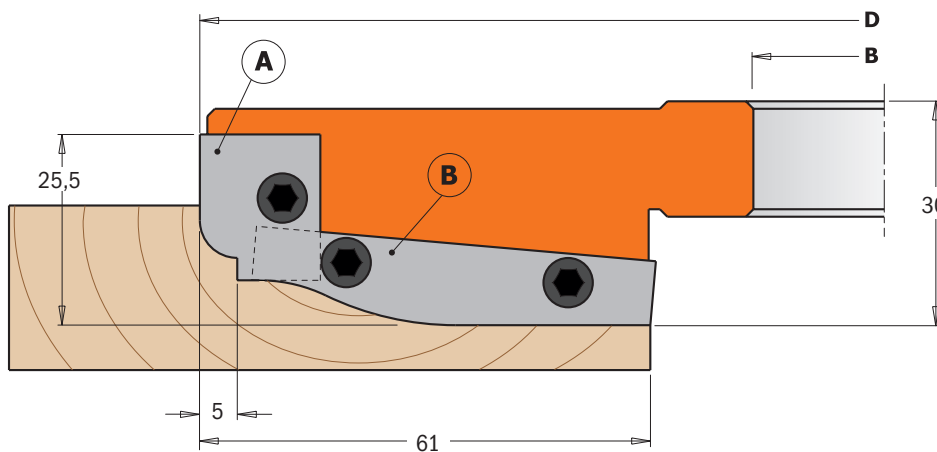

Profili in scala 1:1

D mm	B mm	Z	RPM		CODICE
183	30	2+2	4100~7000	1	694.013.30
183	31,75	2+2	4100~7000	1	694.013.31
183	35	2+2	4100~7000	1	694.013.35
200	40	2+2	3800~6400	1	694.013.40
200	50	2+2	3800~6400	1	694.013.50

Ricambi

x2	16x11x9,5mm	x2	53x11x9,5mm	
695.013.A1	695.999.16	695.013.A2	695.999.53	990.066.00
695.013.A1	695.999.16	695.013.A2	695.999.53	990.066.00
695.013.A1	695.999.16	695.013.A2	695.999.53	990.066.00
695.013.A1	695.999.16	695.013.A2	695.999.53	990.066.00
695.013.A1	695.999.16	695.013.A2	695.999.53	990.066.00

Ricambi: **991.083.00** Chiave esagonale 3x90x135mm

Set di 3 teste portacoltelli per antine e portoncini



694.015

Ideato per la produzione di sportelli per mobili e porte per interni, questo set permette di montare 5 coltelli diversi per produrre i più diffusi profili classici. La fresa regolabile (inclusa) può anche essere utilizzata a parte per realizzare fresature regolabili con spessore 8-15mm.

Per macchine toupie. Risultato perfetto su legni duri, teneri e pannelli con spessore massimo di 48mm.

CARATTERISTICHE TECNICHE:

- Corpo in lega speciale di alluminio ad elevata esistenza alla trazione e alla flessione tipo (1 & 2).
- Corpo in acciaio speciale ad alta resistenza per teste di tipo (3).
- 2 coltelli HWM tipo (A1) 25x29,8x2mm [Z2].
- 2 coltelli HWM tipo (A2) 25x29,8x2mm [Z2].
- 4 coltelli HWM 7,65x12x1,5mm [Z4].
- 4 coltelli HWM 14x14x2mm [V4].
- 12 anelli distanziali da 0,1 a 3mm per tipo di teste (1 & 2).
- 12 anelli distanziali da 0,1 a 2mm per tipo di teste (3).
- Utensile per avanzamento manuale (MAN).
- Spine per il posizionamento automatico dei coltelli.



Venduta in una pratica e robusta valigia in plastica.

RACCOMANDAZIONI DI SICUREZZA

per il serraggio delle viti si raccomanda l'uso del Cacciavite Dinamometrico **TW-006** (vedi pagina 421).

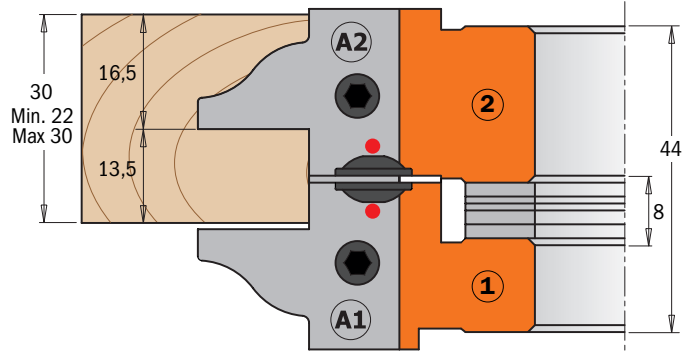
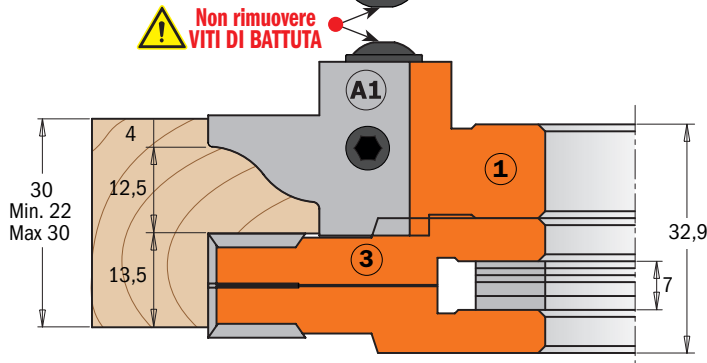
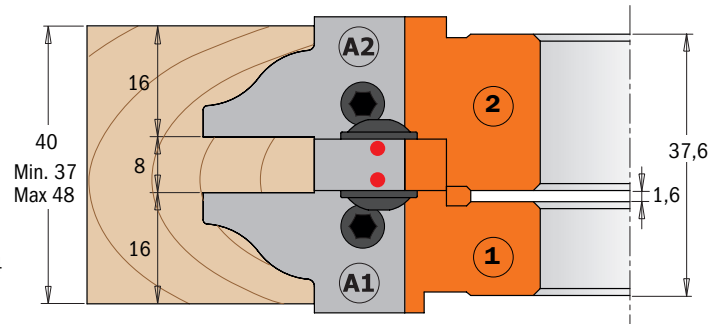
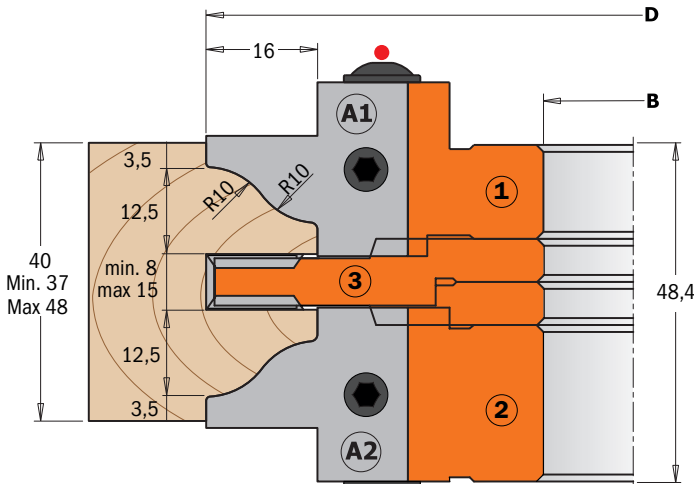

D mm	B mm	Z+V	RPM		CODICE
132	30	2+4	5700~9500	1	694.015.30
132	31,75	2+4	5700~9500	1	694.015.31
132	35	2+4	5700~9500	1	694.015.35
147	40	2+4	5100~8500	1	694.015.40
147	50	2+4	5100~8500	1	694.015.50

Ricambi



695.998.01



695.998.21

Optional



695.998.30

695.998.02

695.998.22

695.998.31

695.998.03

695.998.23

695.998.35

695.998.04

695.998.06

695.998.40

695.998.05

695.998.07

Ricambi:

- Testa portacoltello tipo (1)**
- 695.015.A1 Coppia di coltelli (A1) 25x29,8x2mm HWM
 - 695.015.B1 Coppia di coltelli (B1) 25x29,8x2mm HWM
 - 695.015.C1 Coppia di coltelli (C1) 25x29,8x2mm HWM
 - 695.015.D1 Coppia di coltelli (D1) 25x29,8x2mm HWM
 - 695.015.E1 Coppia di coltelli (E1) 25x29,8x2mm HWM
 - 695.999.23 Cuneo 23x11x9,5mm
 - 990.066.00 Vite M6x16mm
 - 991.067.00 Chiave esagonale 3mm

Testa portacoltello tipo (2)

- 695.015.A2 Coppia di coltelli (A2) 25x29,8x2mm HWM
- 695.015.B2 Coppia di coltelli (B2) 25x29,8x2mm HWM
- 695.015.C2 Coppia di coltelli (C2) 25x29,8x2mm HWM
- 695.015.D2 Coppia di coltelli (D2) 25x29,8x2mm HWM
- 695.015.E2 Coppia di coltelli (E2) 25x29,8x2mm HWM
- 695.999.24 Cuneo 23x11x9,5mm
- 990.066.00 Vite M6x16mm
- 991.067.00 Chiave esagonale 3mm

Testa portacoltello tipo (3)

- 790.076.00* Coltelli 7,65x12x1,5mm HWM
- 695.999.07 Cuneo 6,8x11x9,5mm
- 990.063.00 Vite M5x18mm
- 991.072.00 Chiave esagonale T20
- 790.140.00* Coltelli 14x14x2mm HWM
- 990.080.00 Vite M5x6,5mm
- 991.073.00 Chiave esagonale T25

*Minimo 10 pezzi o multipli

Standard

Coppia di coltelli **695.015.A1** - Coppia di coltelli **695.015.A2**

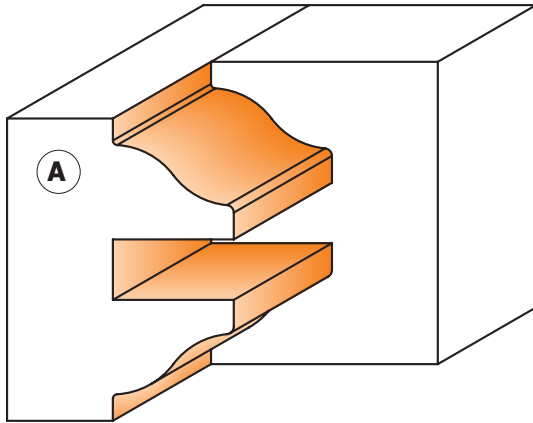

Profili in scala 1:1

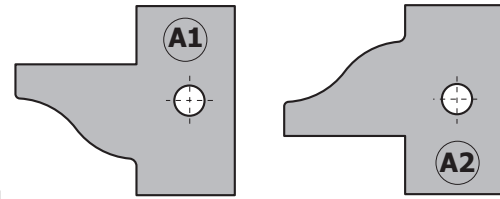

Optional

Coppia di coltelli **695.015.B1**
Coppia di coltelli **695.015.B2**

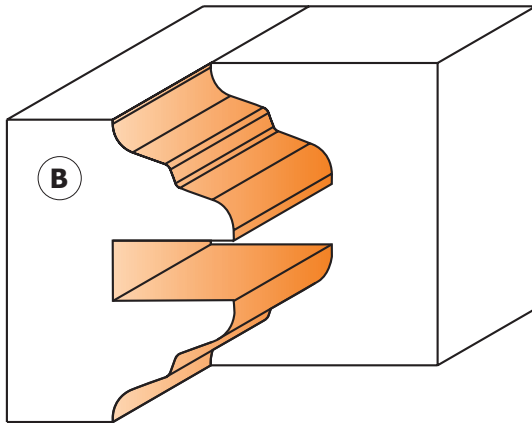
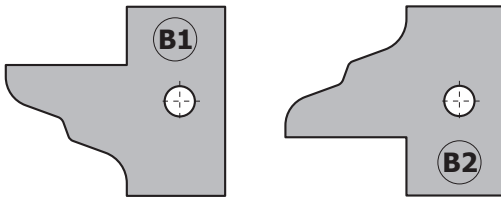

Coppia di coltelli **695.015.C1**
Coppia di coltelli **695.015.C2**

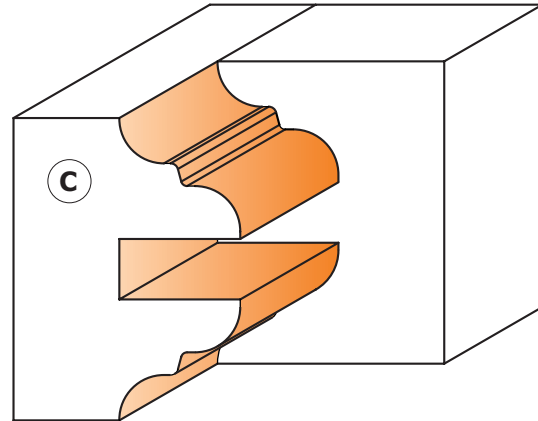
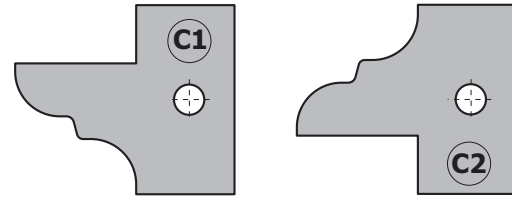

Coppia di coltelli **695.015.D1**
Coppia di coltelli **695.015.D2**

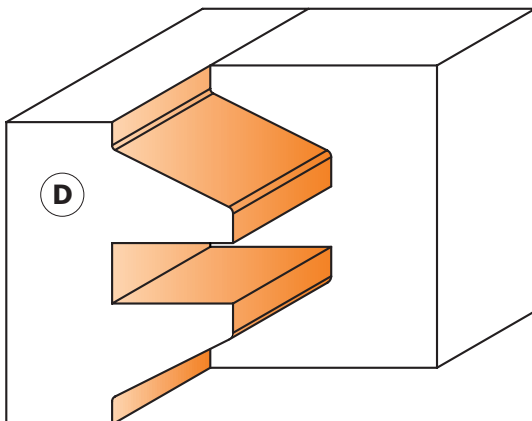
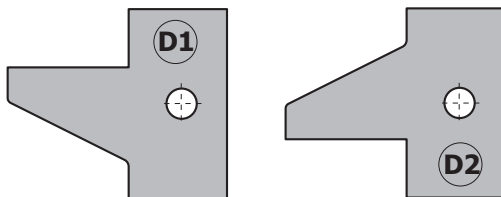

Coppia di coltelli **695.015.E1**
Coppia di coltelli **695.015.E2**

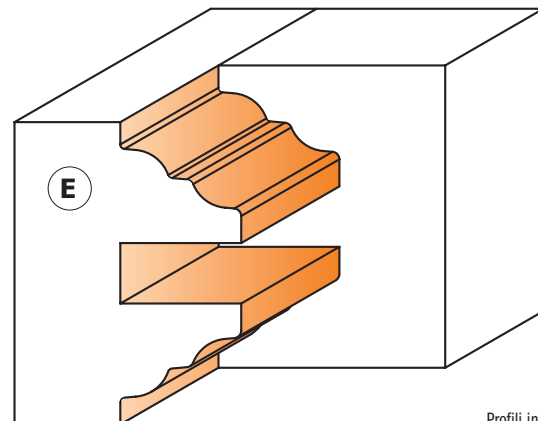
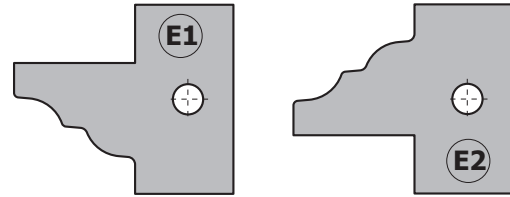

Profili in scala 1:1

Testa portacoltelli per antine, profilo e controprofilo



694.014

Quest'utensile rappresenta l'unione di due frese in un solo strumento. Regolando l'altezza della testa è possibile tagliare due profili che combaciano perfettamente senza perdite di tempo.

Da utilizzare su macchine toupie e combinate.

Risultato perfetto su legni duri e pannelli con spessore da 22mm a 25mm.



Venduta in una pratica e robusta valigia in plastica.

RACCOMANDAZIONI DI SICUREZZA



per il serraggio delle viti si raccomanda l'uso del Cacciavite Dinamometrico **TW-006** (vedi pagina 421).

CARATTERISTICHE TECNICHE:

- Corpo in lega speciale di alluminio ad elevata resistenza alla trazione e alla flessione.
- 2 coltelli HWM tipo (A) 40x24,5x2mm [Z2].
- Utensile per avanzamento manuale (MAN).
- Spine per il posizionamento automatico dei coltelli.

Standard

Non rimuovere VITI DI BATTUTA

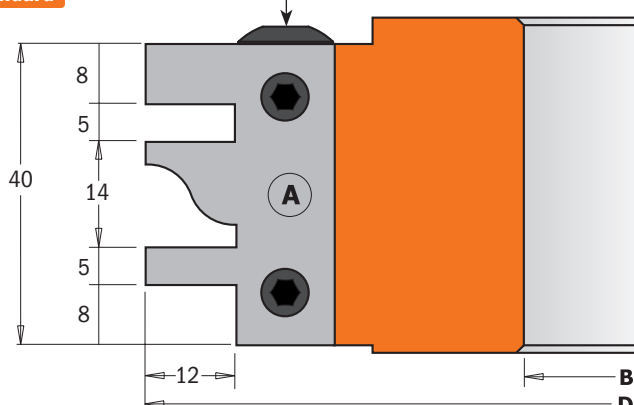

Coppia di coltelli 695.014A

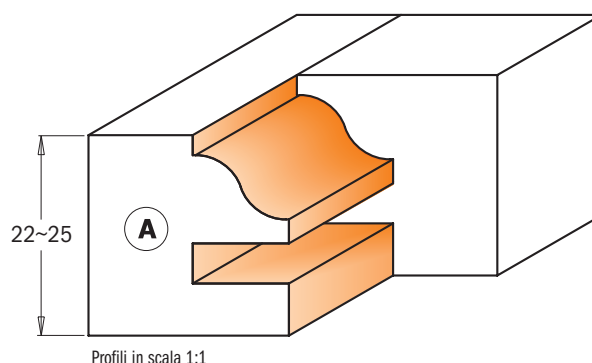

Profili in scala 1:1

Optional

Coppia di coltelli 695.014B

Coppia di coltelli 695.014C

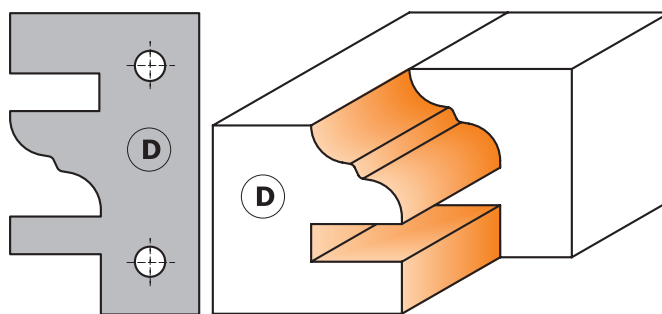
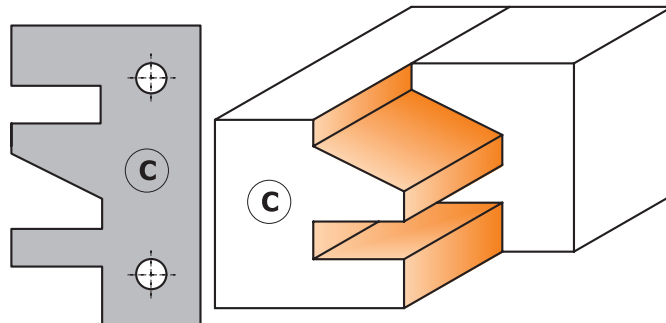
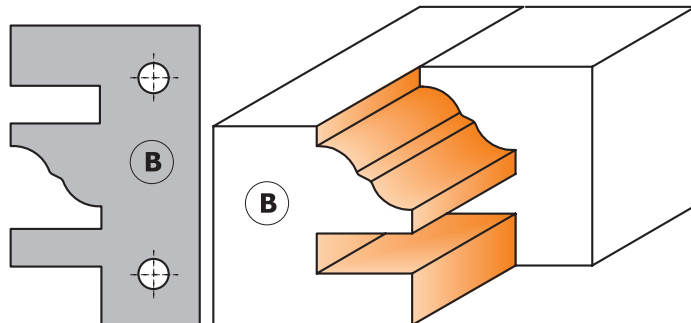

Coppia di coltelli 695.014D

Profili in scala 1:1

D mm	B mm	Z	RPM		CODICE
120	30	2	6400~10500	1	694.014.30
120	31,75	2	6400~10500	1	694.014.31
120	35	2	6400~10500	1	694.014.35
120	40	2	6400~10500	1	694.014.40
130	50	2	6400~10500	1	694.014.50

Ricambi

695.014A x2	695.999.39	990.066.00	991.067.00
695.014A	695.999.39	990.066.00	991.067.00
695.014A	695.999.39	990.066.00	991.067.00
695.014A	695.999.39	990.066.00	991.067.00
695.014A	695.999.39	990.066.00	991.067.00

Optional: **695.014B** Coppia di coltelli tipo (B) 40x24,5x2mm
695.014C Coppia di coltelli tipo (C) 40x24,5x2mm
695.014D Coppia di coltelli tipo (D) 40x24,5x2mm

Testa portacoltelli senza limitatori



692

Le teste portacoltelli CMT garantiscono una perfetta esecuzione per tutti i vostri progetti. Da utilizzare su tutti i tipi di macchine combinate e toupie.

CARATTERISTICHE TECNICHE:

- Testa portacoltelli, senza limitatori, in lega leggera (alluminio) o in acciaio.
- Coppia di coltelli diritti in dotazione standard.
- Utensile per avanzamento meccanico (MEC).
- Spine per il posizionamento automatico dei coltelli da 40 o 50mm.
- Possibilità di utilizzare coltelli con altezza 40 e 50mm (CODICE 690).



Venduta in una pratica e robusta valigia in plastica per alloggiare fino a 12 coppie di coltelli.

RACCOMANDAZIONI DI SICUREZZA

per il serraggio delle viti si raccomanda l'uso del Cacciavite Dinamometrico **TW-006** (vedi pagina 421).

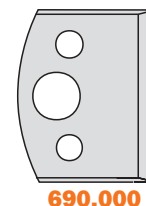
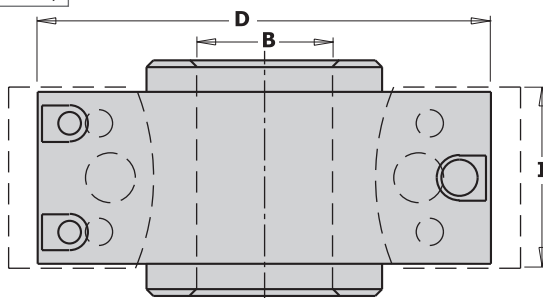
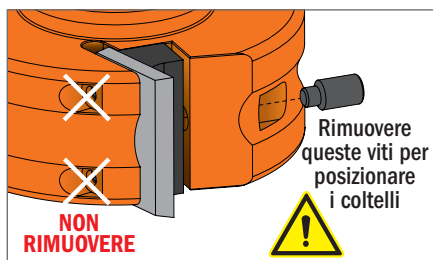

D mm	I mm	B mm	RPM		CODICE Corpo in Acciaio	CODICE Corpo in Alluminio
78	40	19,05	7000~9000	1		692.078.19*
78	40	30	7000~9000	1		692.078.30*
100	40-50	25,4	5500~8400	1		692.100.26
100	40-50	30	5500~8400	1	692.101.30	692.100.30
100	40-50	31,75	5500~8400	1		692.100.31
100	40-50	35	5500~8400	1	692.101.35	692.100.35
120	40-50	50	4800~7400	1	692.121.50	692.120.50

Ricambi

692.999.01	990.064.00	991.064.00
692.999.01	990.064.00	991.064.00
692.999.01	990.064.00	991.064.00
692.999.01	990.064.00	991.064.00
692.999.01	990.064.00	991.064.00
692.999.01	990.064.00	991.064.00
692.999.01	990.064.00	991.064.00
692.999.01	990.064.00	991.064.00

*Per ragioni di sicurezza si consiglia l'uso di coltelli con altezza 40mm.

Testa portacoltelli con limitatori



693

Le teste portacoltelli CMT garantiscono una perfetta esecuzione per tutti i vostri progetti. Da utilizzare su tutti i tipi di macchine combinate e toupie.

CARATTERISTICHE TECNICHE:

- Testa portacoltelli, con limitatori, in lega leggera (alluminio) o in acciaio.
- Coppia di coltelli diritti e limitatori in dotazione standard.
- Utensile per avanzamento manuale (MAN).
- Spine per il posizionamento automatico dei coltelli e dei limitatori.
- Possibilità di utilizzare coltelli con altezza 40mm e 50mm (CODICE 690) e limitatori (CODICE 691).



Venduta in una pratica e robusta valigia in plastica per alloggiare fino a 12 coppie di coltelli.

La testa portacoltelli dispone di limitatori di sicurezza ed è costruita secondo la normativa europea EN 847-1.

RACCOMANDAZIONI DI SICUREZZA

per il serraggio delle viti si raccomanda l'uso del Cacciavite Dinamometrico **TW-006** (vedi pagina 421).

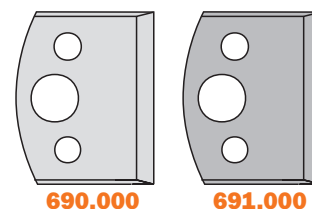
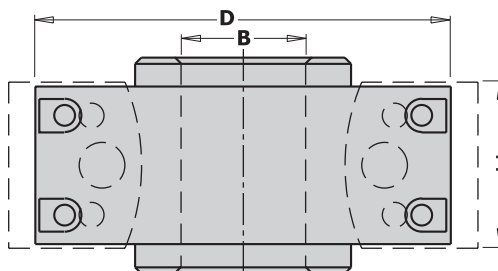
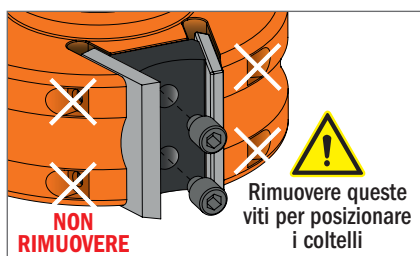

D mm	I mm	B mm	RPM		CODICE Corpo in Acciaio	CODICE Corpo in Alluminio
78	40	30	7000~9000	1	693.078.30	
100	40-50	30	5500~8400	1	693.101.30	693.100.30
100	40-50	31,75	5500~8400	1		693.100.31
100	40-50	35	5500~8400	1	693.101.35	693.100.35
120	40-50	50	4800~7400	1	693.121.50	693.120.50

Ricambi

693.999.01	990.065.00	991.064.00
693.999.01	990.065.00	991.064.00
693.999.01	990.065.00	991.064.00
693.999.01	990.065.00	991.064.00
693.999.01	990.065.00	991.064.00
693.999.01	990.065.00	991.064.00

Set multiprofilo per antine senza limitatore (13pz.)



692

Il set è concepito per effettuare incastri, cornici, e 3 profili essenziali per la produzione di antine (13 profili disponibili). La speciale costruzione dell'utensile permette di utilizzare coltelli con altezza 40 e 50mm. Set venduto in pratiche confezioni per proteggere gli utensili da rotture accidentali.

IL SET INCLUDE:

- 1 testa portacoltelli in lega leggera con spine per il posizionamento automatico dei coltelli.
- 13 coppie di coltelli profilati da 40mm di altezza come da disegno illustrativo.

RACCOMANDAZIONI DI SICUREZZA

per il serraggio delle viti si raccomanda l'uso del Cacciavite Dinamometrico **TW-006** (vedi pagina 421).

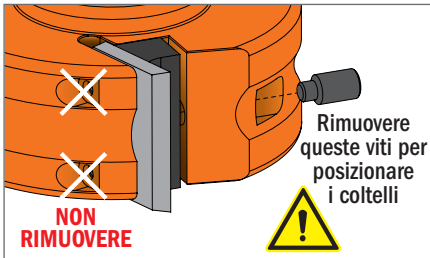
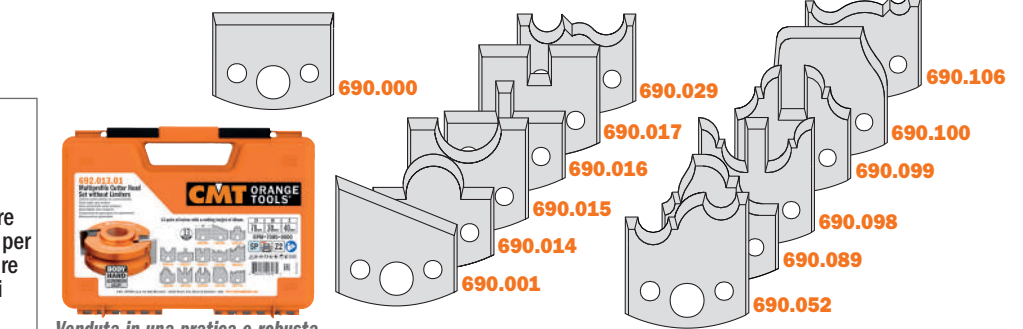

Venduta in una pratica e robusta valigia in plastica.

D mm	I mm	B mm	RPM		CODICE
78	40	19,05	7000~9000	1	692.013.09
78	40	30	7000~9000	1	692.013.01
100	40	25,4	5500~8400	1	692.013.10
100	40	30	5500~8400	1	692.013.02
100	40	31,75	5500~8400	1	692.013.11
100	40	35	5500~8400	1	692.013.03
120	40	50	4800~7400	1	692.013.04

Ricambi

692.999.01	990.064.00	991.064.00
692.999.01	990.064.00	991.064.00
692.999.01	990.064.00	991.064.00
692.999.01	990.064.00	991.064.00
692.999.01	990.064.00	991.064.00
692.999.01	990.064.00	991.064.00
692.999.01	990.064.00	991.064.00
692.999.01	990.064.00	991.064.00



692

13 tra i profili più popolari suddivisi in pratiche confezioni che proteggono gli utensili da rotture accidentali. La testa portacoltelli permette di utilizzare coltelli con altezza 40-50mm.

IL SET INCLUDE:

- 1 testa portacoltelli in lega leggera con spine per il posizionamento automatico dei coltelli.
- 13 coppie di coltelli profilati da 40mm di altezza come da disegno illustrativo.

RACCOMANDAZIONI DI SICUREZZA

per il serraggio delle viti si raccomanda l'uso del Cacciavite Dinamometrico **TW-006** (vedi pagina 421).

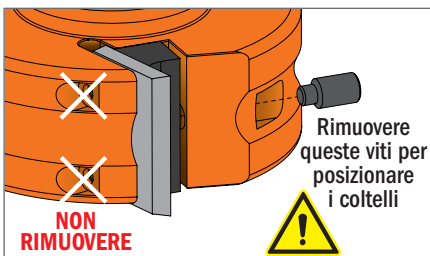
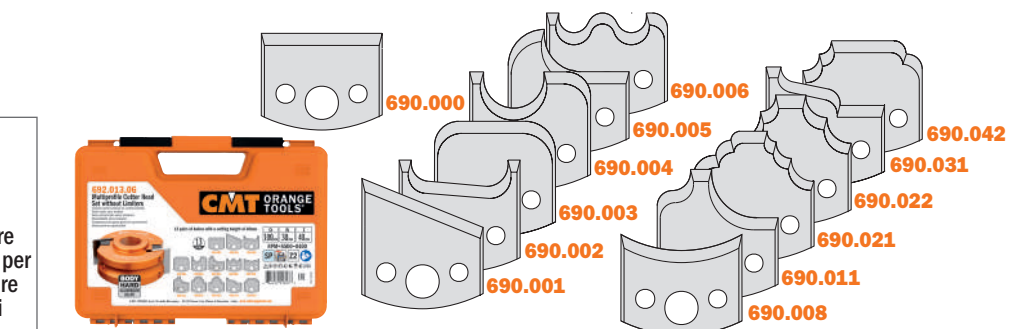

Venduta in una pratica e robusta valigia in plastica.

D mm	I mm	B mm	RPM		CODICE
78	40	19,05	7000~9000	1	692.013.12
78	40	30	7000~9000	1	692.013.05
100	40	25,4	5500~8400	1	692.013.13
100	40	30	5500~8400	1	692.013.06
100	40	31,75	5500~8400	1	692.013.14
100	40	35	5500~8400	1	692.013.07
120	40	50	4800~7400	1	692.013.08

Ricambi

692.999.01	990.064.00	991.064.00
692.999.01	990.064.00	991.064.00
692.999.01	990.064.00	991.064.00
692.999.01	990.064.00	991.064.00
692.999.01	990.064.00	991.064.00
692.999.01	990.064.00	991.064.00
692.999.01	990.064.00	991.064.00
692.999.01	990.064.00	991.064.00

Set multiprofilo per antine con limitatore (7pz.)



693

CMT ha selezionato 7 profili per gli utilizzatori professionali; questo set infatti è concepito per effettuare antine con profilo orizzontale e due coppie di frese per incastri a maschio e femmina. La speciale costruzione CMT della testa portacoltelli permette di utilizzare coltelli sia di altezza 40mm che 50mm. **La testa portacoltelli dispone di limitatori di sicurezza ed è costruita secondo la normativa europea EN 847-1.**

IL SET INCLUDE:

- 1 testa portacoltelli in lega leggera con limitatori e con spine per il posizionamento automatico dei coltelli.
- 7 coppie di coltelli profilati da 40mm di altezza come da disegno illustrativo.
- 7 coppie di relativi limitatori.

RACCOMANDAZIONI DI SICUREZZA

per il serraggio delle viti si raccomanda l'uso del Cacciavite Dinamometrico **TW-006** (vedi pagina 421).



Venduta in una pratica e robusta valigia in plastica.

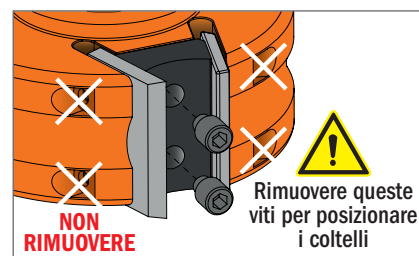
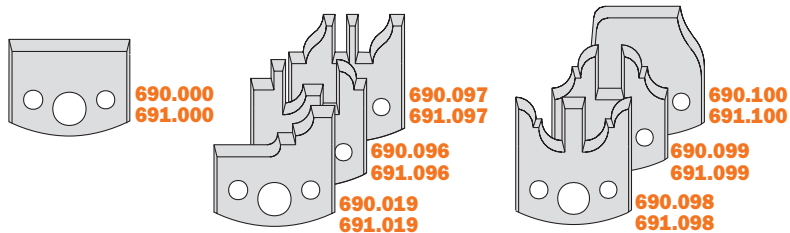

D mm	I mm	B mm	RPM		CODICE
100	40	30	5500~8400	1	693.013.01
100	40	35	5500~8400	1	693.013.02
120	40	50	4800~7400	1	693.013.03

Ricambi

693.999.01	990.065.00	991.064.00
693.999.01	990.065.00	991.064.00
693.999.01	990.065.00	991.064.00

Set multiprofilo per antine con limitatore (7pz.)



693

CMT ha selezionato 7 tra i profili più popolari e li ha suddivisi in pratiche e solide confezioni per proteggere gli utensili da rotture accidentali. La speciale costruzione CMT della testa portacoltelli permette di utilizzare coltelli sia di altezza 40mm che 50mm. **La testa portacoltelli dispone di limitatori di sicurezza ed è costruita secondo la normativa europea EN 847-1.**

IL SET INCLUDE:

- 1 testa portacoltelli in lega leggera con limitatori e con spine per il posizionamento automatico dei coltelli.
- 7 coppie di coltelli profilati da 40mm di altezza come da disegno illustrativo.
- 7 coppie di relativi limitatori.

RACCOMANDAZIONI DI SICUREZZA

per il serraggio delle viti si raccomanda l'uso del Cacciavite Dinamometrico **TW-006** (vedi pagina 421).



Venduta in una pratica e robusta valigia in plastica.

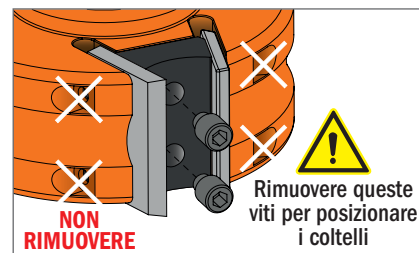
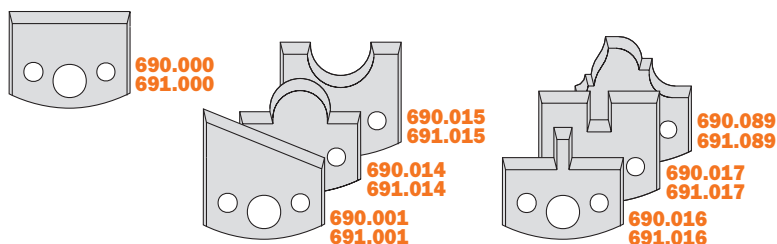

D mm	I mm	B mm	RPM		CODICE
100	40	30	5500~8400	1	693.013.04
100	40	35	5500~8400	1	693.013.05
120	40	50	4800~7400	1	693.013.06

Ricambi

693.999.01	990.065.00	991.064.00
693.999.01	990.065.00	991.064.00
693.999.01	990.065.00	991.064.00

Coltelli sagomati e limitatori

Lunghezza di taglio=40mm Spessore=4mm

Confezione da 10pz.



SP

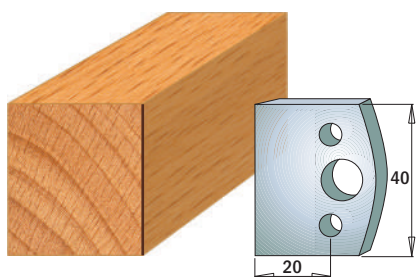

Coppia di coltelli **690.000**
Coppia di limitatori **691.000**

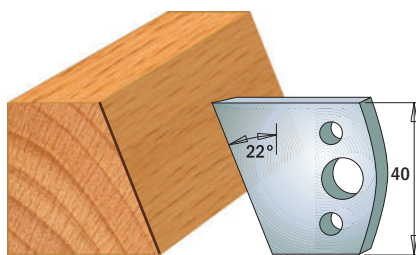

Coppia di coltelli **690.001**
Coppia di limitatori **691.001**

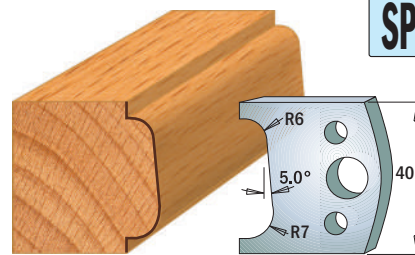

Coppia di coltelli **690.002**
Coppia di limitatori **691.002**

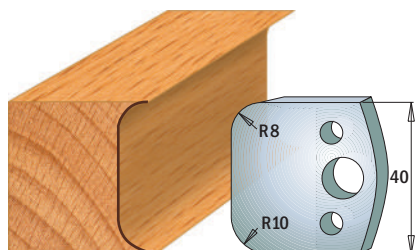

Coppia di coltelli **690.003**
Coppia di limitatori **691.003**

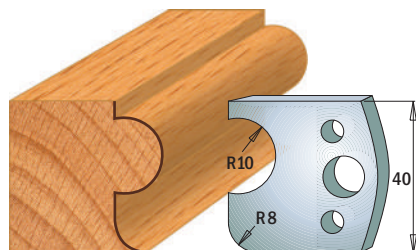

Coppia di coltelli **690.004**
Coppia di limitatori **691.004**

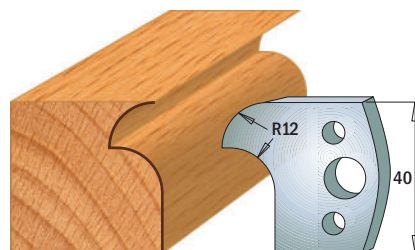

Coppia di coltelli **690.005**
Coppia di limitatori **691.005**

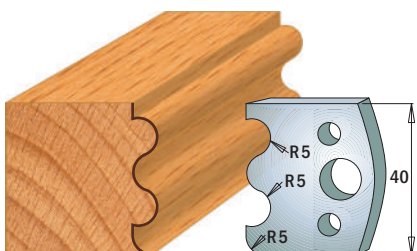

Coppia di coltelli **690.006**
Coppia di limitatori **691.006**

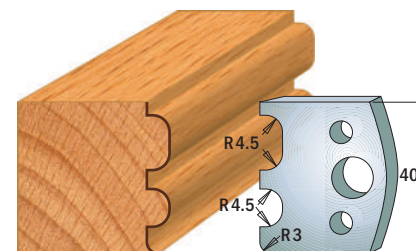

Coppia di coltelli **690.007**
Coppia di limitatori **691.007**

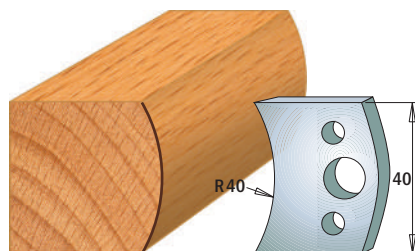

Coppia di coltelli **690.008**
Coppia di limitatori **691.008**

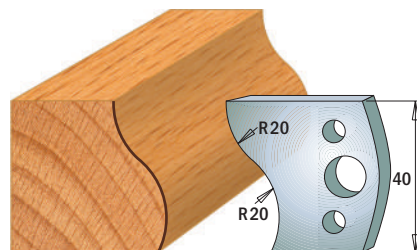

Coppia di coltelli **690.009**
Coppia di limitatori **691.009**

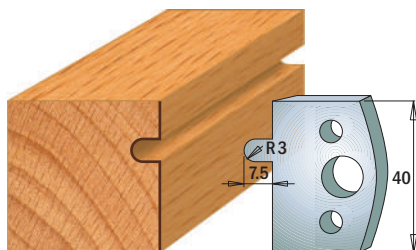

Coppia di coltelli **690.010**
Coppia di limitatori **691.010**

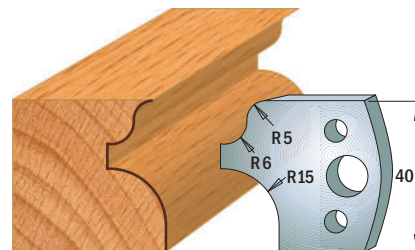

Coppia di coltelli **690.011**
Coppia di limitatori **691.011**

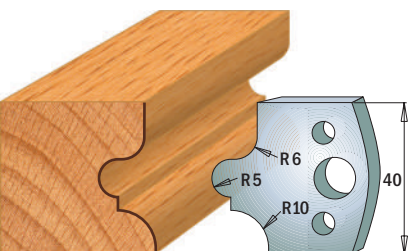

Coppia di coltelli **690.012**
Coppia di limitatori **691.012**

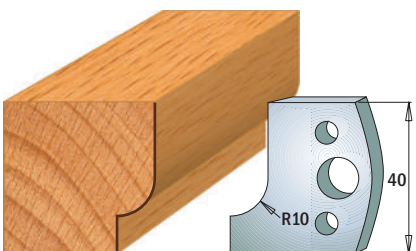

Coppia di coltelli **690.013**
Coppia di limitatori **691.013**

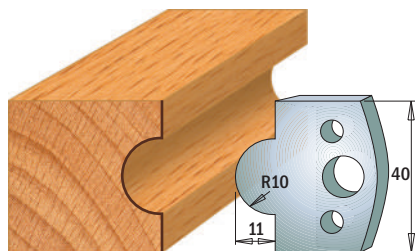

Coppia di coltelli **690.014**
Coppia di limitatori **691.014**

NOTA: i coltelli ed i limitatori sono venduti in coppia
Profili in scala 1:2, Dimensioni in mm.

SP

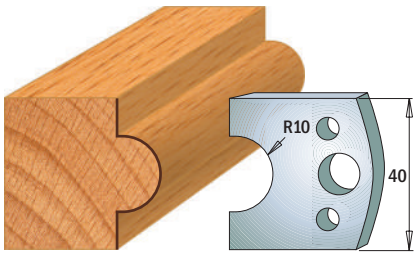

Coppia di coltelli **690.015**
Coppia di limitatori **691.015**

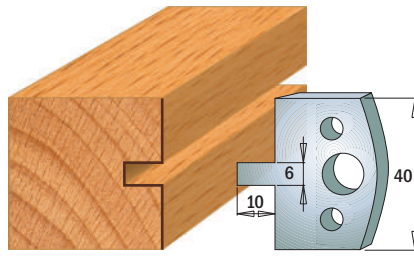

Coppia di coltelli **690.016**
Coppia di limitatori **691.016**

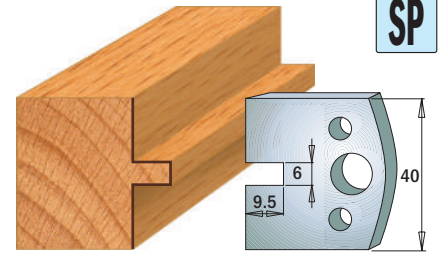

Coppia di coltelli **690.017**
Coppia di limitatori **691.017**

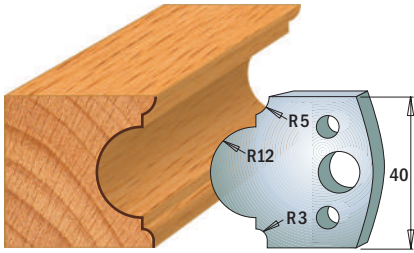

Coppia di coltelli **690.018**
Coppia di limitatori **691.018**

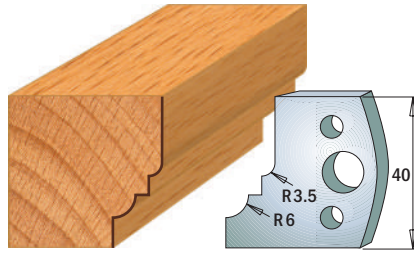

Coppia di coltelli **690.019**
Coppia di limitatori **691.019**

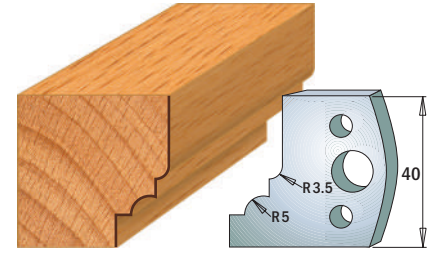

Coppia di coltelli **690.020**
Coppia di limitatori **691.020**

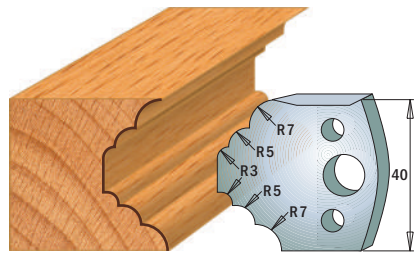

Coppia di coltelli **690.021**
Coppia di limitatori **691.021**

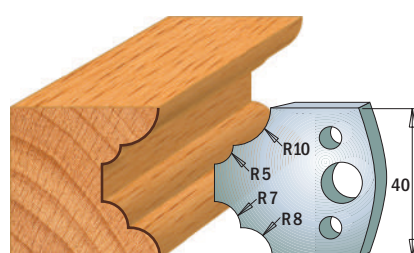

Coppia di coltelli **690.022**
Coppia di limitatori **691.022**

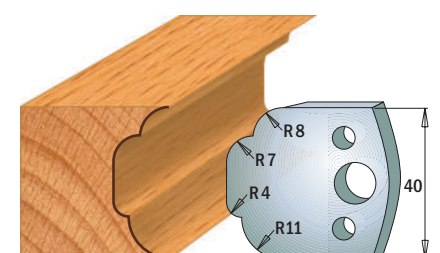

Coppia di coltelli **690.023**
Coppia di limitatori **691.023**

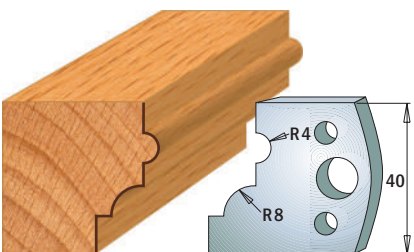

Coppia di coltelli **690.024**
Coppia di limitatori **691.024**

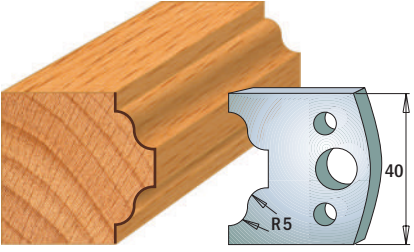

Coppia di coltelli **690.025**
Coppia di limitatori **691.025**

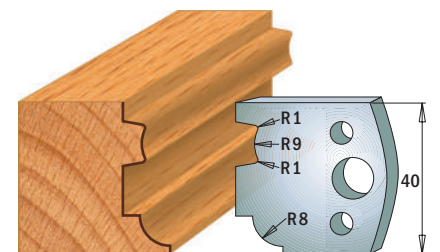

Coppia di coltelli **690.026**
Coppia di limitatori **691.026**

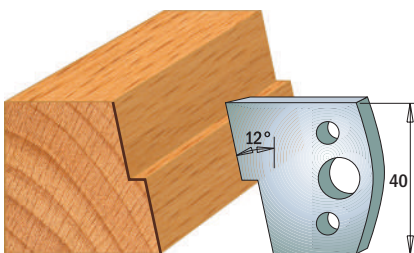

Coppia di coltelli **690.027**
Coppia di limitatori **691.027**

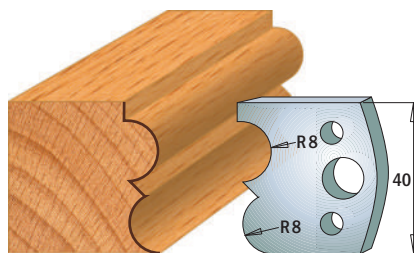

Coppia di coltelli **690.028**
Coppia di limitatori **691.028**

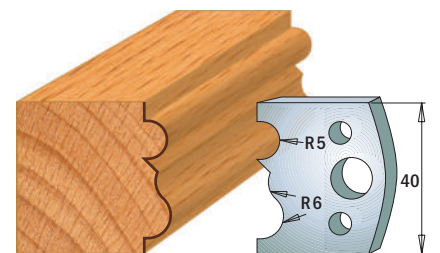

Coppia di coltelli **690.029**
Coppia di limitatori **691.029**

NOTA: i coltelli ed i limitatori sono venduti in coppia
Profili in scala 1:2, Dimensioni in mm.

Coltelli sagomati e limitatori

Lunghezza di taglio=40mm Spessore=4mm

Confezione da 10pz.



SP

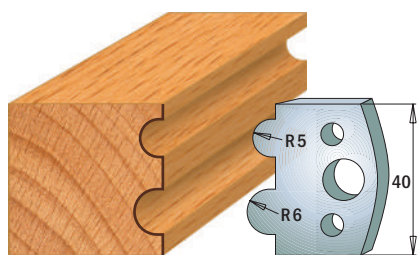

Coppia di coltelli **690.030**
Coppia di limitatori **691.030**

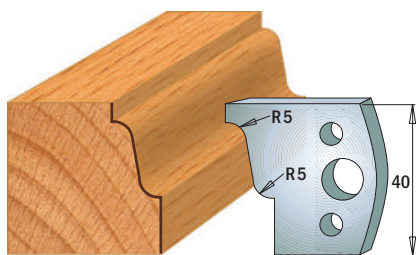

Coppia di coltelli **690.031**
Coppia di limitatori **691.031**

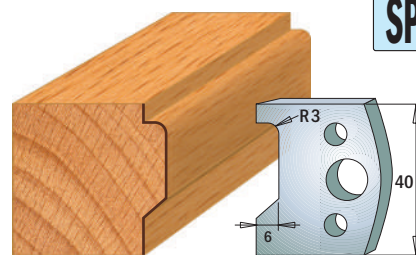

Coppia di coltelli **690.032**
Coppia di limitatori **691.032**

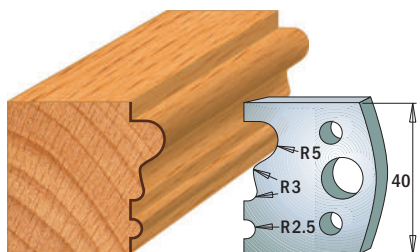

Coppia di coltelli **690.033**
Coppia di limitatori **691.033**

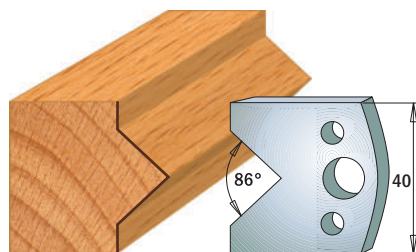

Coppia di coltelli **690.034**
Coppia di limitatori **691.034**

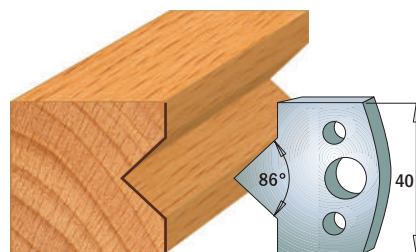

Coppia di coltelli **690.035**
Coppia di limitatori **691.035**

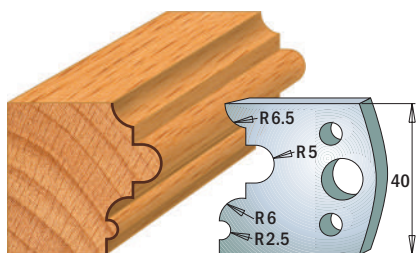

Coppia di coltelli **690.036**
Coppia di limitatori **691.036**

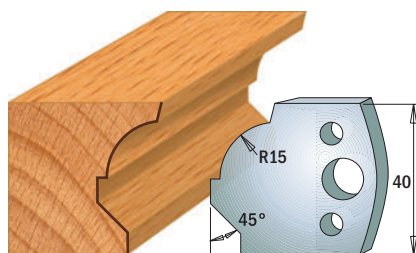

Coppia di coltelli **690.037**
Coppia di limitatori **691.037**

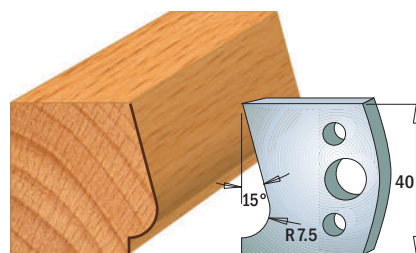

Coppia di coltelli **690.038**
Coppia di limitatori **691.038**

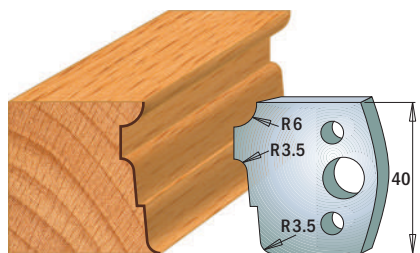

Coppia di coltelli **690.039**
Coppia di limitatori **691.039**

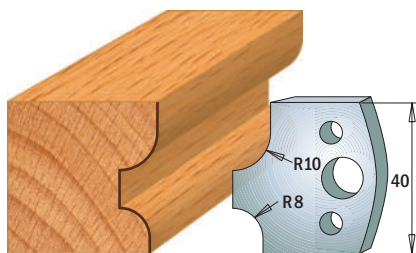

Coppia di coltelli **690.040**
Coppia di limitatori **691.040**

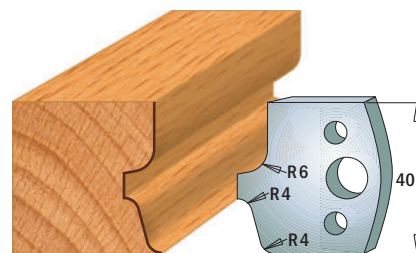

Coppia di coltelli **690.041**
Coppia di limitatori **691.041**

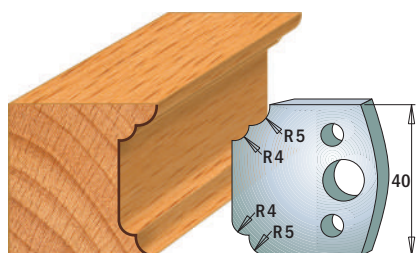

Coppia di coltelli **690.042**
Coppia di limitatori **691.042**

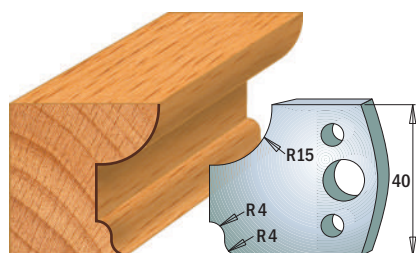

Coppia di coltelli **690.043**
Coppia di limitatori **691.043**

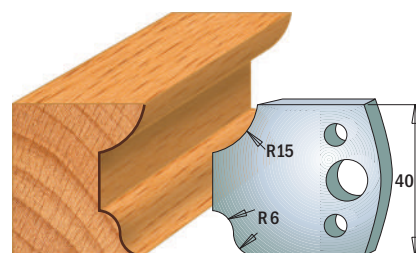

Coppia di coltelli **690.044**
Coppia di limitatori **691.044**

NOTA: i coltelli ed i limitatori sono venduti in coppia
Profili in scala 1:2, Dimensioni in mm.

SP

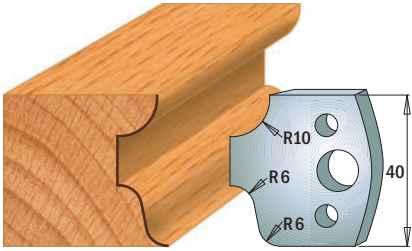

Coppia di coltelli **690.045**
Coppia di limitatori **691.045**

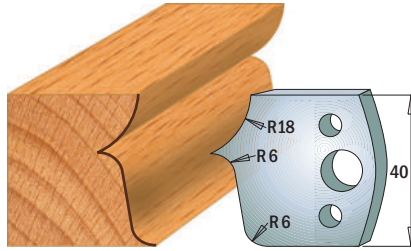

Coppia di coltelli **690.046**
Coppia di limitatori **691.046**

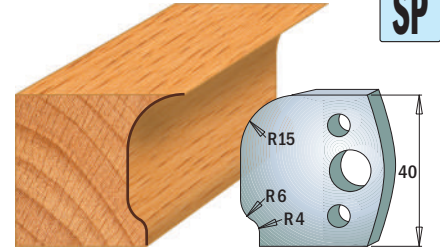

Coppia di coltelli **690.047**
Coppia di limitatori **691.047**

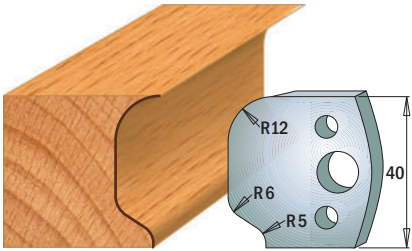

Coppia di coltelli **690.048**
Coppia di limitatori **691.048**

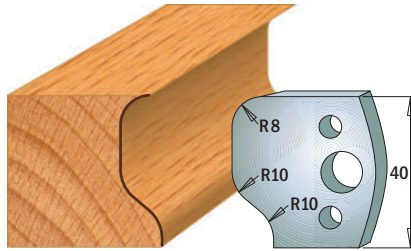

Coppia di coltelli **690.049**
Coppia di limitatori **691.049**

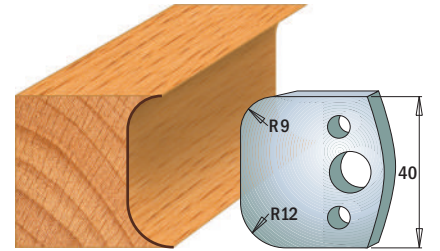

Coppia di coltelli **690.050**
Coppia di limitatori **691.050**

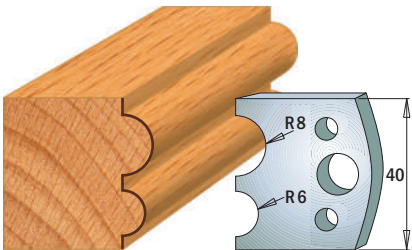

Coppia di coltelli **690.051**
Coppia di limitatori **691.051**

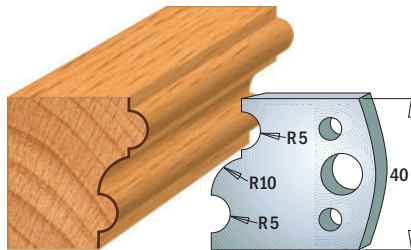

Coppia di coltelli **690.052**
Coppia di limitatori **691.052**

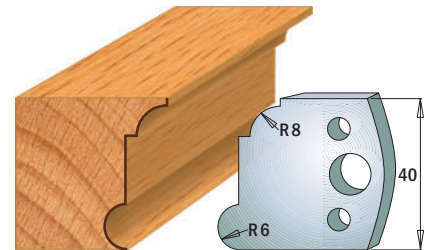

Coppia di coltelli **690.053**
Coppia di limitatori **691.053**

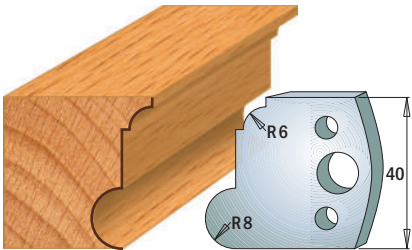

Coppia di coltelli **690.054**
Coppia di limitatori **691.054**

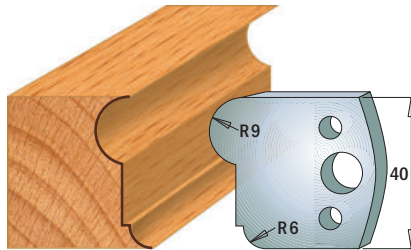

Coppia di coltelli **690.055**
Coppia di limitatori **691.055**

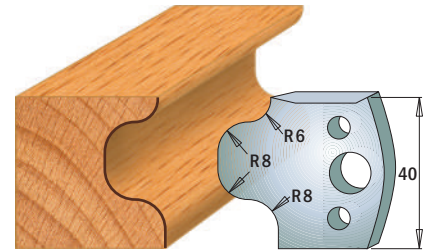

Coppia di coltelli **690.056**
Coppia di limitatori **691.056**

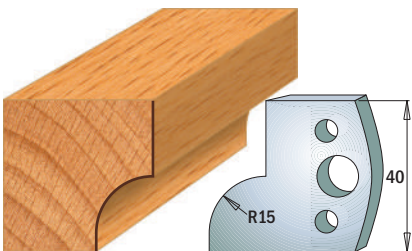

Coppia di coltelli **690.057**
Coppia di limitatori **691.057**

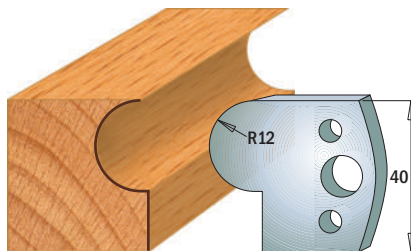

Coppia di coltelli **690.058**
Coppia di limitatori **691.058**

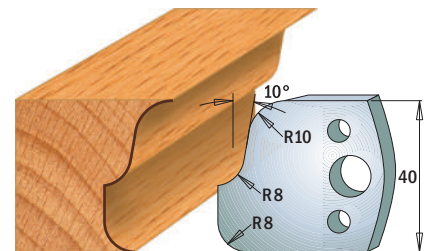

Coppia di coltelli **690.059**
Coppia di limitatori **691.059**

NOTA: i coltelli ed i limitatori sono venduti in coppia
Profili in scala 1:2, Dimensioni in mm.

Coltelli sagomati e limitatori

Lunghezza di taglio=40mm Spessore=4mm

Confezione da 10pz.

SP

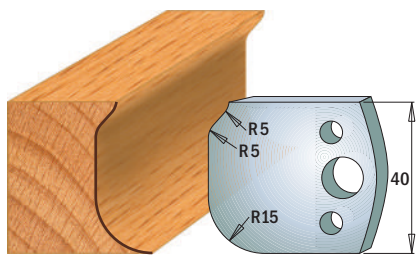

Coppia di coltelli **690.060**
Coppia di limitatori **691.060**

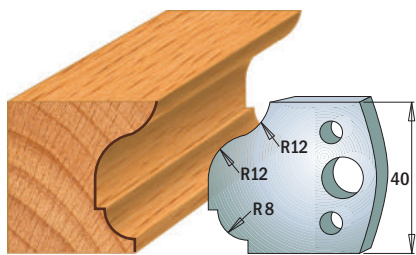

Coppia di coltelli **690.061**
Coppia di limitatori **691.061**

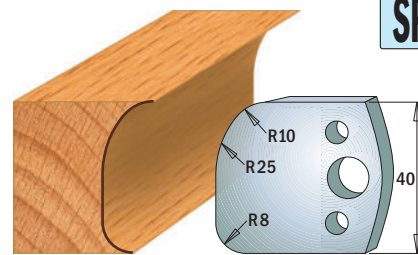

Coppia di coltelli **690.062**
Coppia di limitatori **691.062**

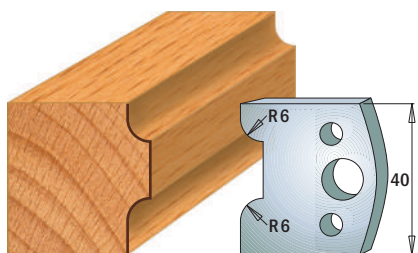

Coppia di coltelli **690.063**
Coppia di limitatori **691.063**

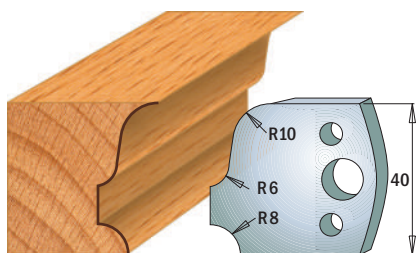

Coppia di coltelli **690.064**
Coppia di limitatori **691.064**

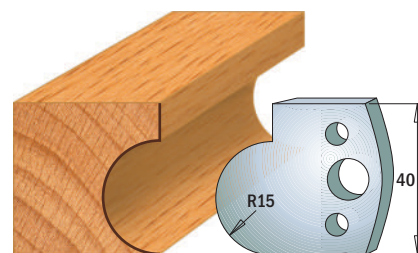

Coppia di coltelli **690.065**
Coppia di limitatori **691.065**

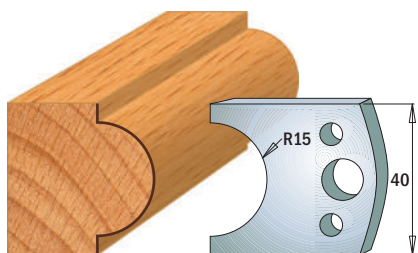

Coppia di coltelli **690.066**
Coppia di limitatori **691.066**

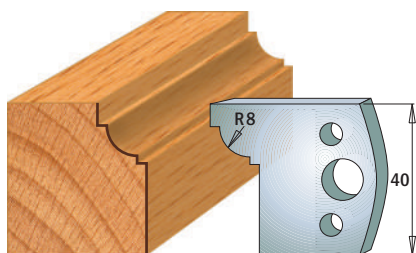

Coppia di coltelli **690.067**
Coppia di limitatori **691.067**

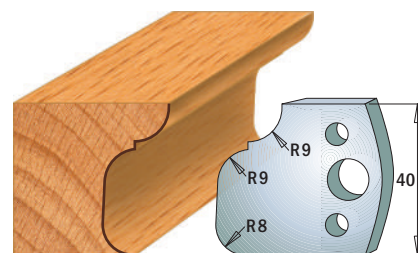

Coppia di coltelli **690.068**
Coppia di limitatori **691.068**

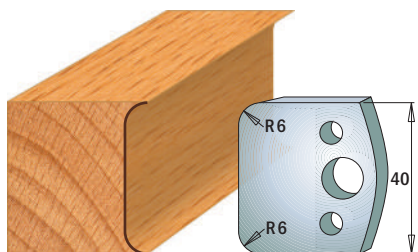

Coppia di coltelli **690.069**
Coppia di limitatori **691.069**

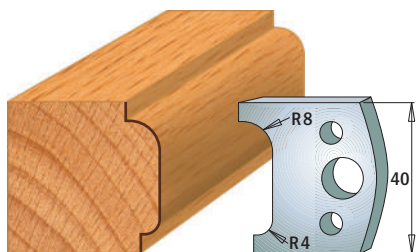

Coppia di coltelli **690.070**
Coppia di limitatori **691.070**

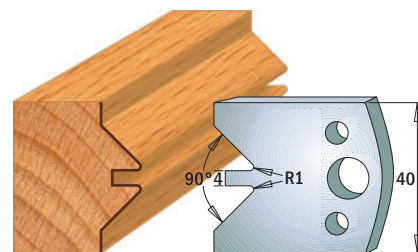

Coppia di coltelli **690.071**
Coppia di limitatori **691.071**

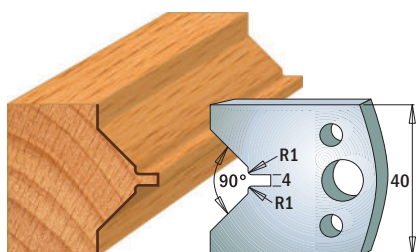

Coppia di coltelli **690.072**
Coppia di limitatori **691.072**

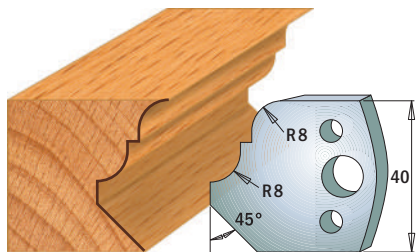

Coppia di coltelli **690.073**
Coppia di limitatori **691.073**

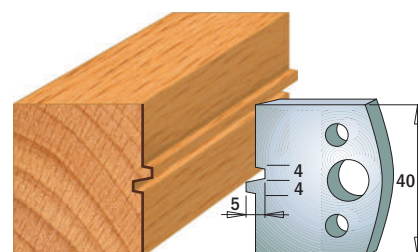

Coppia di coltelli **690.074**
Coppia di limitatori **691.074**

NOTA: i coltelli ed i limitatori sono venduti in coppia
Profili in scala 1:2, Dimensioni in mm.

SP

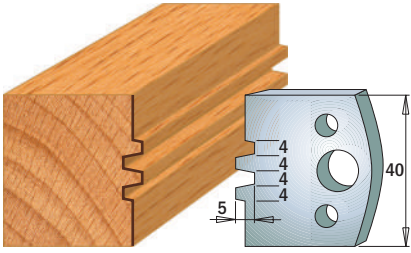

Coppia di coltelli **690.075**
Coppia di limitatori **691.075**

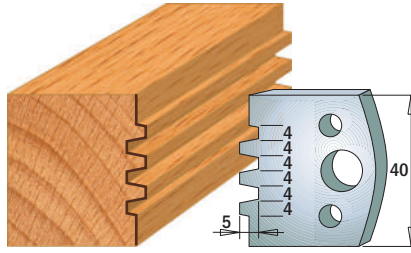

Coppia di coltelli **690.076**
Coppia di limitatori **691.076**

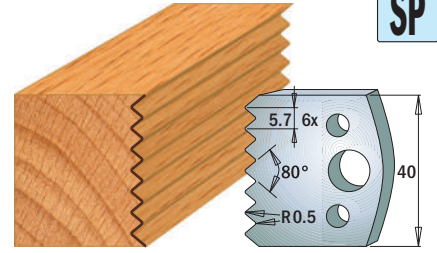

Coppia di coltelli **690.077**
Coppia di limitatori **691.077**

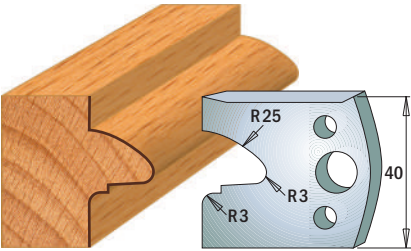

Coppia di coltelli **690.078**
Coppia di limitatori **691.078**

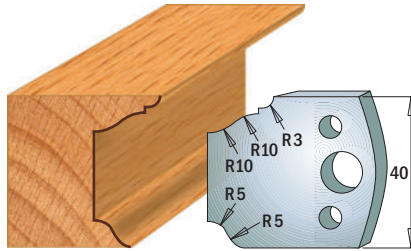

Coppia di coltelli **690.079**
Coppia di limitatori **691.079**

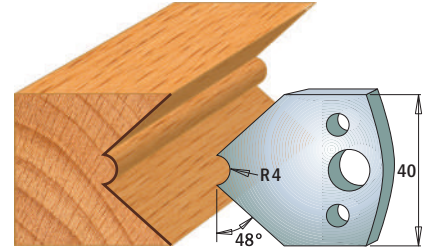

Coppia di coltelli **690.080**
Coppia di limitatori **691.080**

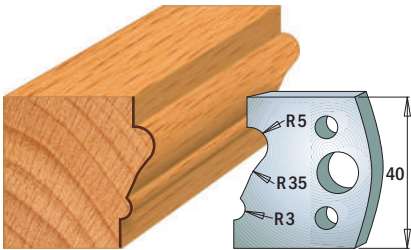

Coppia di coltelli **690.081**
Coppia di limitatori **691.081**

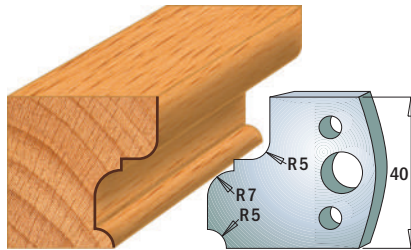

Coppia di coltelli **690.082**
Coppia di limitatori **691.082**

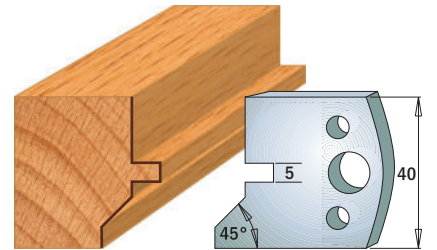

Coppia di coltelli **690.083**
Coppia di limitatori **691.083**

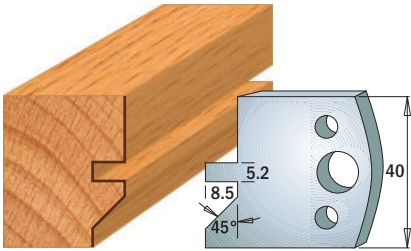

Coppia di coltelli **690.084**
Coppia di limitatori **691.084**

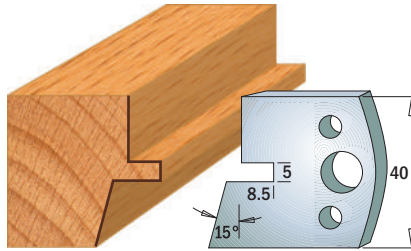

Coppia di coltelli **690.085**
Coppia di limitatori **691.085**

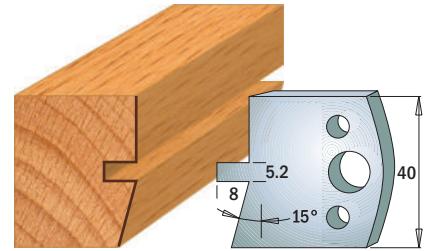

Coppia di coltelli **690.086**
Coppia di limitatori **691.086**

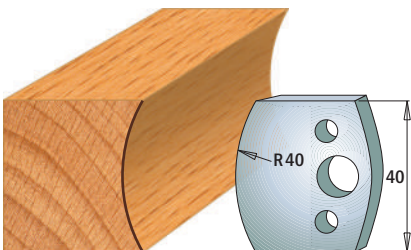

Coppia di coltelli **690.087**
Coppia di limitatori **691.087**

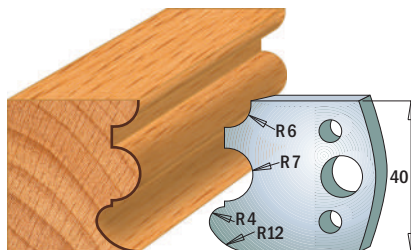

Coppia di coltelli **690.088**
Coppia di limitatori **691.088**

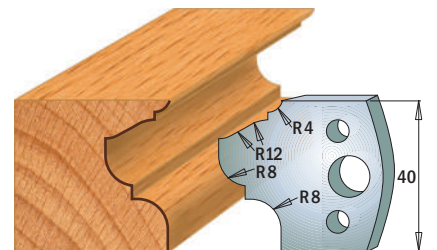

Coppia di coltelli **690.089**
Coppia di limitatori **691.089**

NOTA: i coltelli ed i limitatori sono venduti in coppia
Profili in scala 1:2, Dimensioni in mm.

Coltelli sagomati e limitatori

Lunghezza di taglio=40mm Spessore=4mm

Confezione da 10pz.



SP

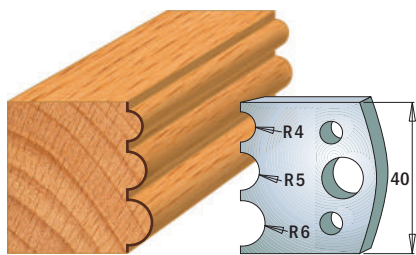

Coppia di coltelli **690.090**
Coppia di limitatori **691.090**

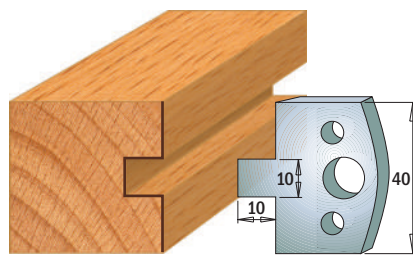

Coppia di coltelli **690.091**
Coppia di limitatori **691.091**

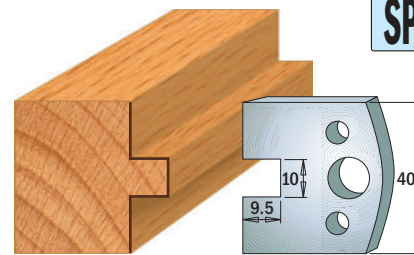

Coppia di coltelli **690.092**
Coppia di limitatori **691.092**

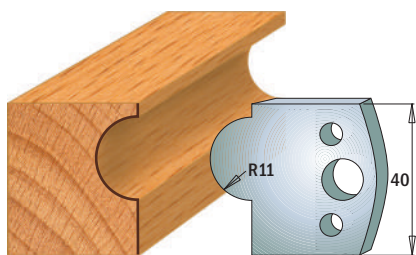

Coppia di coltelli **690.093**
Coppia di limitatori **691.093**

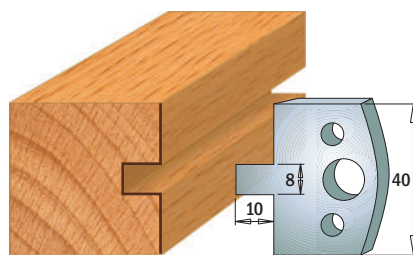

Coppia di coltelli **690.094**
Coppia di limitatori **691.094**

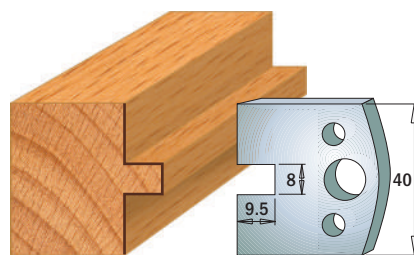

Coppia di coltelli **690.095**
Coppia di limitatori **691.095**

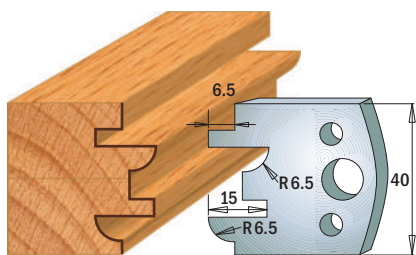

Coppia di coltelli **690.096**
Coppia di limitatori **691.096**

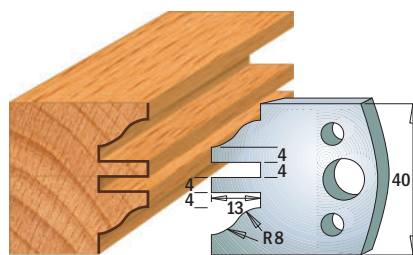

Coppia di coltelli **690.097**
Coppia di limitatori **691.097**

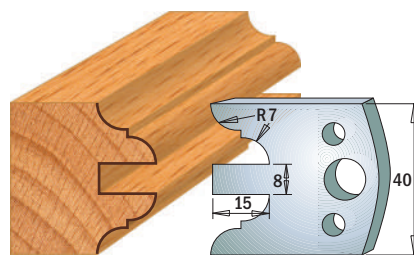

Coppia di coltelli **690.098**
Coppia di limitatori **691.098**

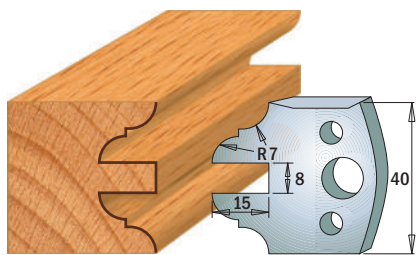

Coppia di coltelli **690.099**
Coppia di limitatori **691.099**

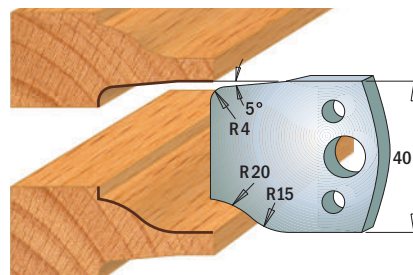

Coppia di coltelli **690.100**
Coppia di limitatori **691.100**

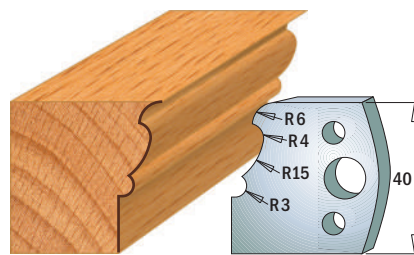

Coppia di coltelli **690.101**
Coppia di limitatori **691.101**

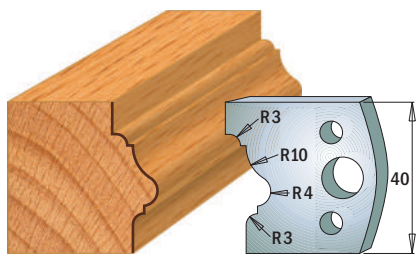

Coppia di coltelli **690.102**
Coppia di limitatori **691.102**

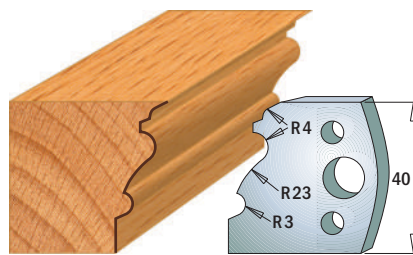

Coppia di coltelli **690.103**
Coppia di limitatori **691.103**

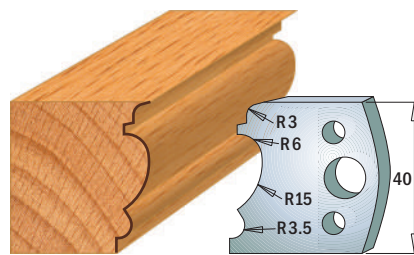

Coppia di coltelli **690.104**
Coppia di limitatori **691.104**

NOTA: i coltelli ed i limitatori sono venduti in coppia
Profili in scala 1:2, Dimensioni in mm.

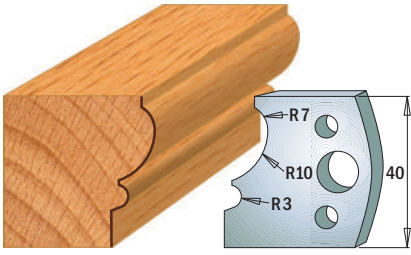

Coppia di coltelli **690.105**
Coppia di limitatori **691.105**

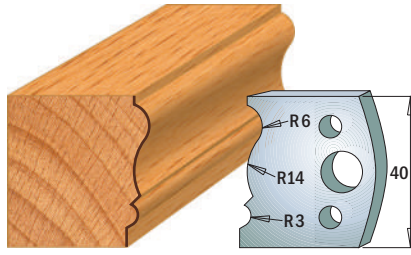

Coppia di coltelli **690.106**
Coppia di limitatori **691.106**

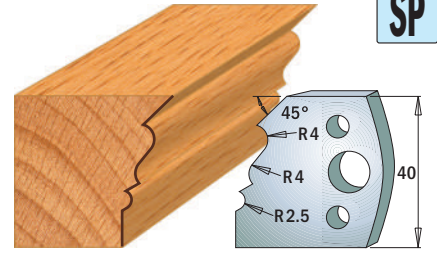

Coppia di coltelli **690.107**
Coppia di limitatori **691.107**

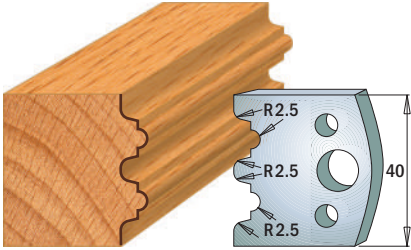

Coppia di coltelli **690.108**
Coppia di limitatori **691.108**

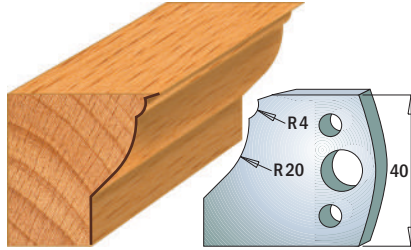

Coppia di coltelli **690.109**
Coppia di limitatori **691.109**

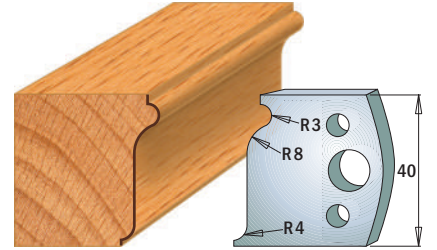

Coppia di coltelli **690.110**
Coppia di limitatori **691.110**

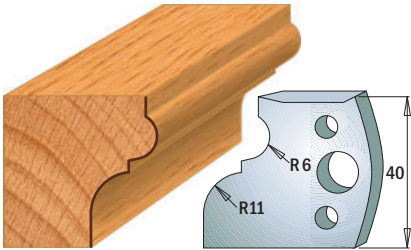

Coppia di coltelli **690.111**
Coppia di limitatori **691.111**

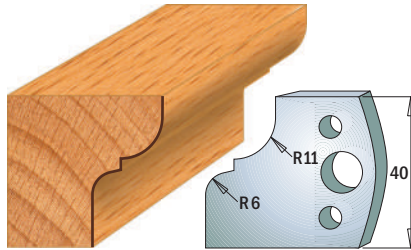

Coppia di coltelli **690.112**
Coppia di limitatori **691.112**

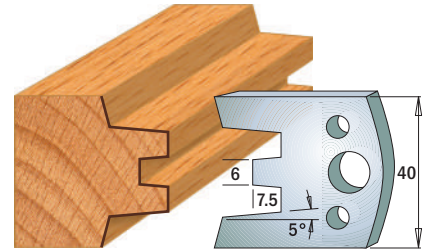

Coppia di coltelli **690.113**
Coppia di limitatori **691.113**

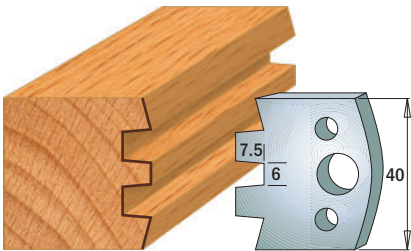

Coppia di coltelli **690.114**
Coppia di limitatori **691.114**

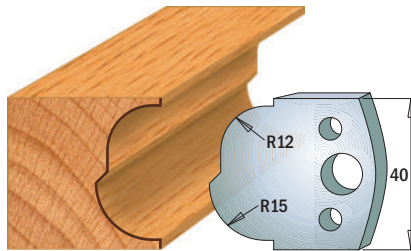

Coppia di coltelli **690.115**
Coppia di limitatori **691.115**

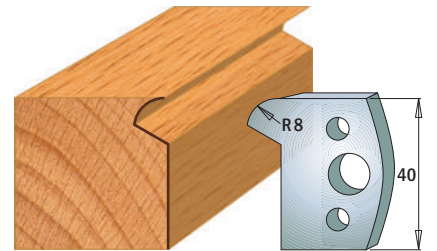

Coppia di coltelli **690.116**
Coppia di limitatori **691.116**

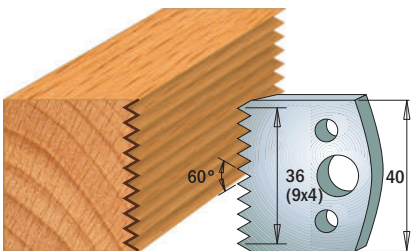

Coppia di coltelli **690.117**
Coppia di limitatori **691.117**

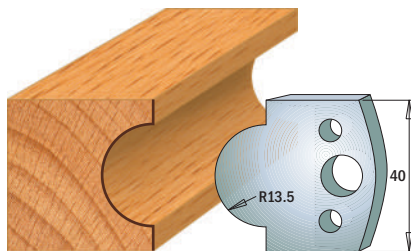

Coppia di coltelli **690.118**
Coppia di limitatori **691.118**

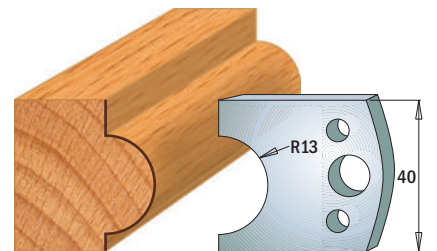

Coppia di coltelli **690.119**
Coppia di limitatori **691.119**

NOTA: i coltelli ed i limitatori sono venduti in coppia
Profili in scala 1:2, Dimensioni in mm.

Coltelli sagomati e limitatori

Lunghezza di taglio=40mm

Spessore=4mm

Confezione da 10pz.

CMT ORANGE TOOLS

SP

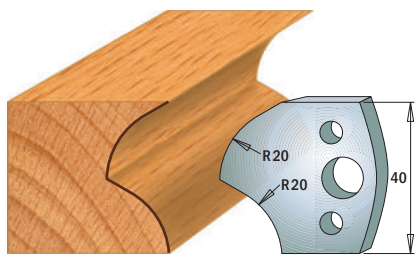

Coppia di coltelli **690.120**
Coppia di limitatori **691.120**

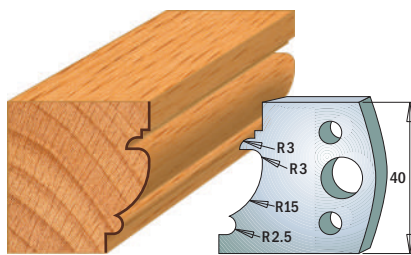

Coppia di coltelli **690.121**
Coppia di limitatori **691.121**

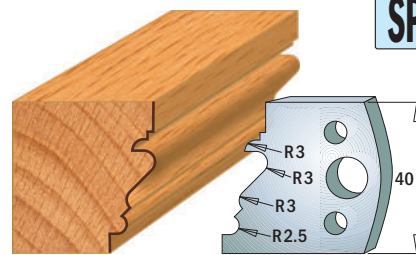

Coppia di coltelli **690.122**
Coppia di limitatori **691.122**

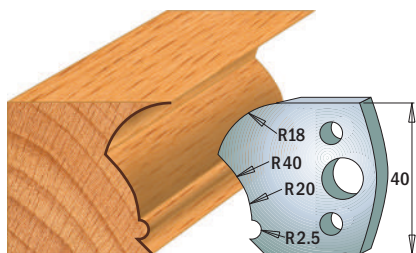

Coppia di coltelli **690.123**
Coppia di limitatori **691.123**

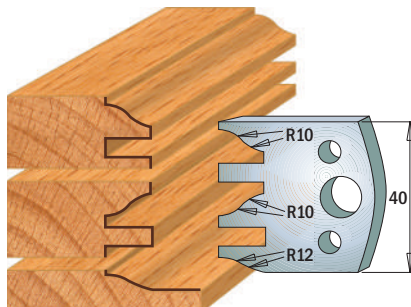

Coppia di coltelli **690.124**
Coppia di limitatori **691.124**

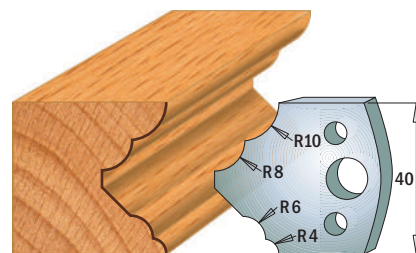

Coppia di coltelli **690.125**
Coppia di limitatori **691.125**

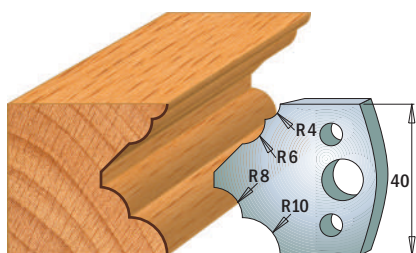

Coppia di coltelli **690.126**
Coppia di limitatori **691.126**

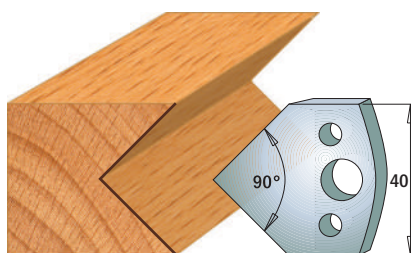

Coppia di coltelli **690.127**
Coppia di limitatori **691.127**

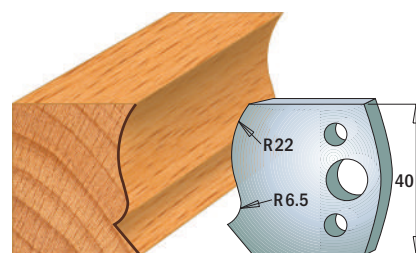

Coppia di coltelli **690.128**
Coppia di limitatori **691.128**

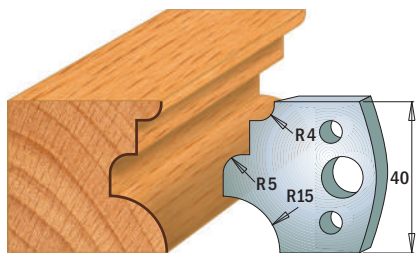

Coppia di coltelli **690.129**
Coppia di limitatori **691.129**

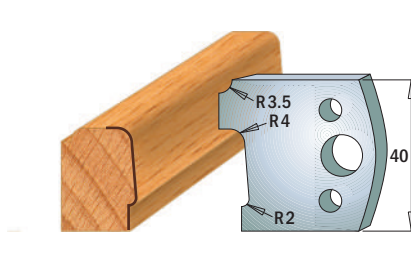

Coppia di coltelli **690.130**
Coppia di limitatori **691.130**

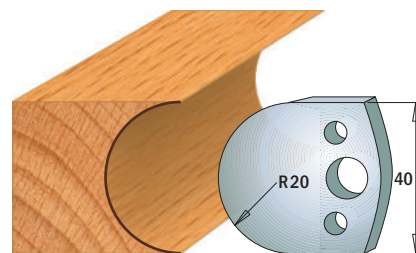

Coppia di coltelli **690.131**
Coppia di limitatori **691.131**

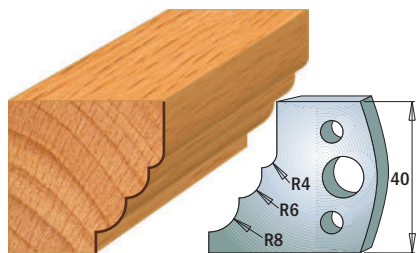

Coppia di coltelli **690.132**
Coppia di limitatori **691.132**

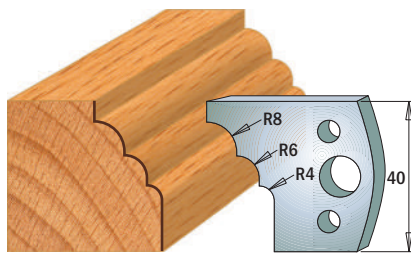

Coppia di coltelli **690.133**
Coppia di limitatori **691.133**

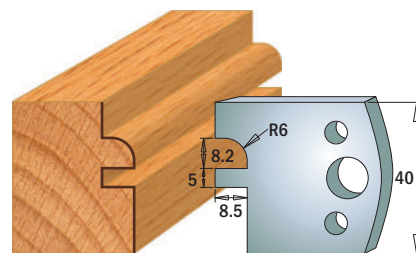

Coppia di coltelli **690.134**
Coppia di limitatori **691.134**

NOTA: i coltelli ed i limitatori sono venduti in coppia
Profili in scala 1:2, Dimensioni in mm.

SP

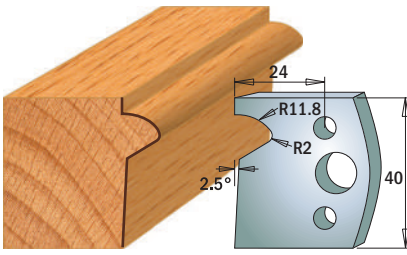

Coppia di coltelli **690.135**
Coppia di limitatori **691.135**

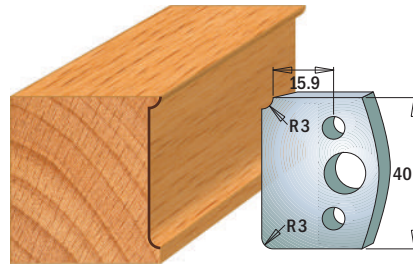

Coppia di coltelli **690.170**
Coppia di limitatori **691.170**

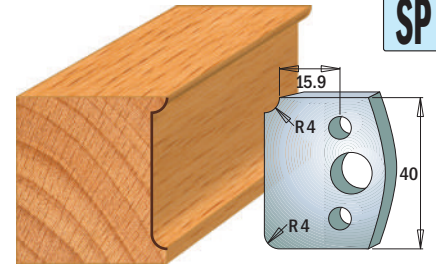

Coppia di coltelli **690.171**
Coppia di limitatori **691.171**

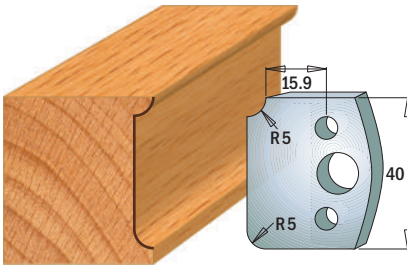

Coppia di coltelli **690.172**
Coppia di limitatori **691.172**

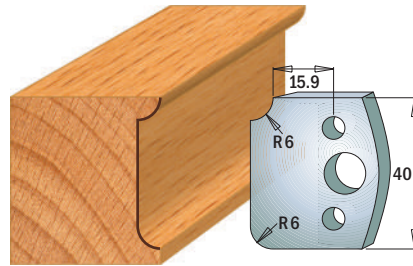

Coppia di coltelli **690.173**
Coppia di limitatori **691.173**

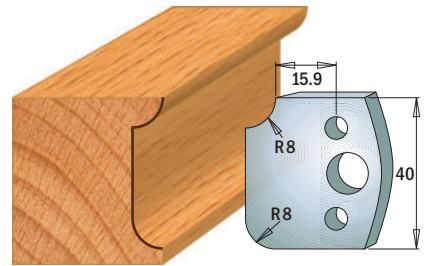

Coppia di coltelli **690.174**
Coppia di limitatori **691.174**

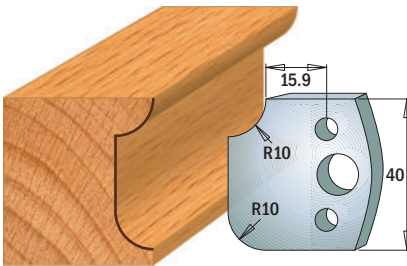

Coppia di coltelli **690.175**
Coppia di limitatori **691.175**

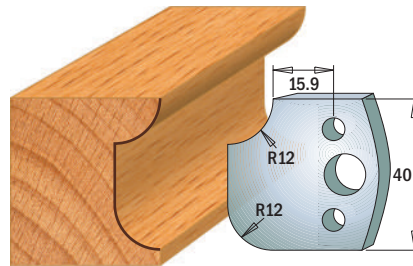

Coppia di coltelli **690.176**
Coppia di limitatori **691.176**

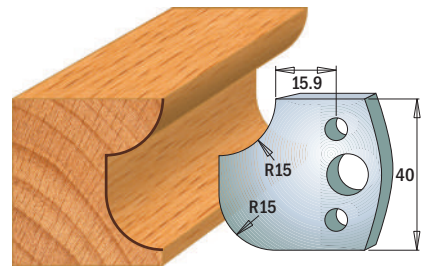

Coppia di coltelli **690.177**
Coppia di limitatori **691.177**

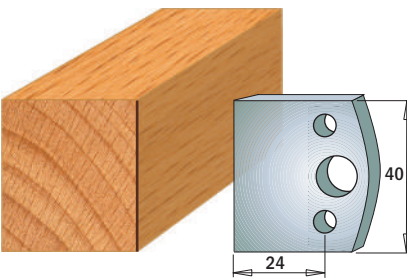

Coppia di coltelli **690.192**
Coppia di limitatori **691.192**

Coltelli sagomati e limitatori

Lunghezza di taglio=50mm
Spessore=4mm

Confezione da 10pz.

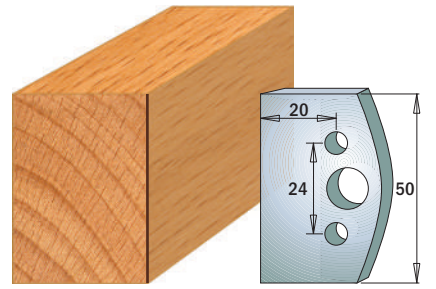

Coppia di coltelli **690.500**
Coppia di limitatori **691.500**

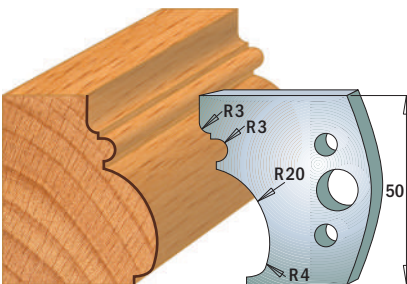

Coppia di coltelli **690.501**
Coppia di limitatori **691.501**

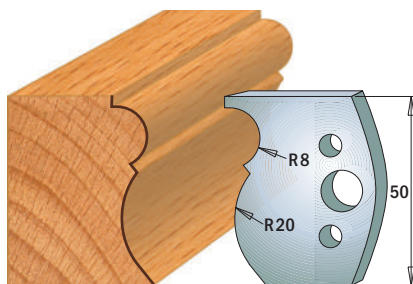

Coppia di coltelli **690.502**
Coppia di limitatori **691.502**

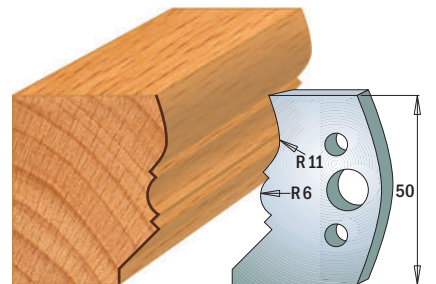

Coppia di coltelli **690.503**
Coppia di limitatori **691.503**

NOTA: i coltelli ed i limitatori sono venduti in coppia
Profili in scala 1:2, Dimensioni in mm.

Coltelli sagomati e limitatori

Lunghezza di taglio=50mm

Spessore=4mm

Confezione da 10pz.

CMT ORANGE TOOLS

SP

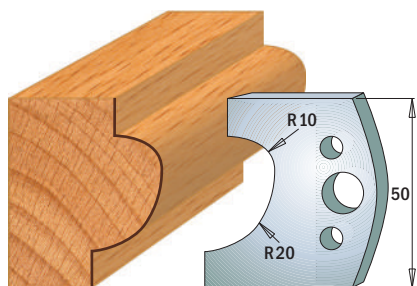

Coppia di coltelli **690.504**
Coppia di limitatori **691.504**

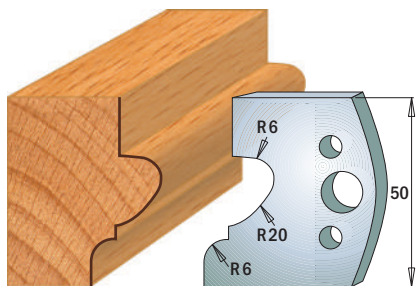

Coppia di coltelli **690.505**
Coppia di limitatori **691.505**

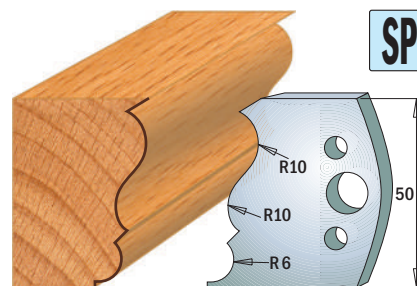

Coppia di coltelli **690.506**
Coppia di limitatori **691.506**

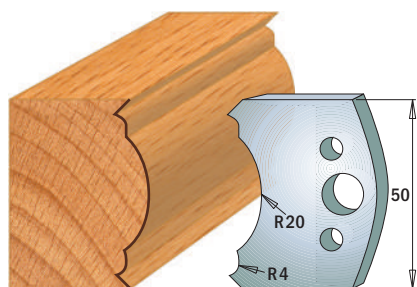

Coppia di coltelli **690.507**
Coppia di limitatori **691.507**

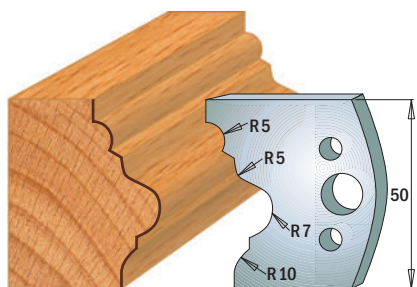

Coppia di coltelli **690.508**
Coppia di limitatori **691.508**

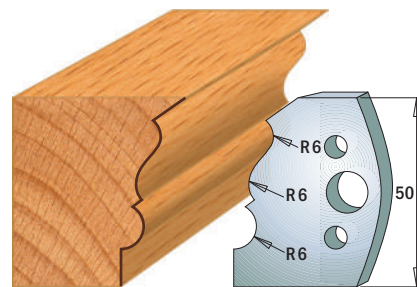

Coppia di coltelli **690.509**
Coppia di limitatori **691.509**

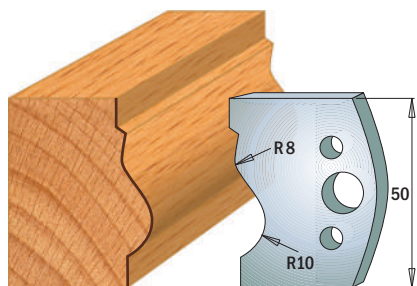

Coppia di coltelli **690.510**
Coppia di limitatori **691.510**

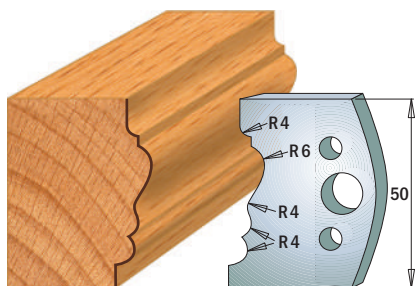

Coppia di coltelli **690.511**
Coppia di limitatori **691.511**

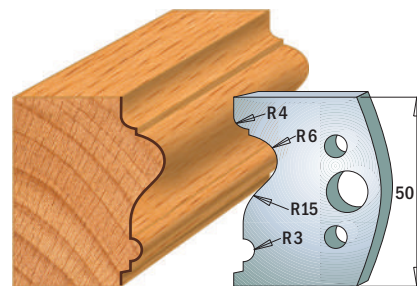

Coppia di coltelli **690.512**
Coppia di limitatori **691.512**

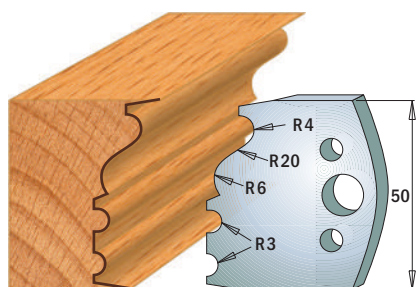

Coppia di coltelli **690.513**
Coppia di limitatori **691.513**

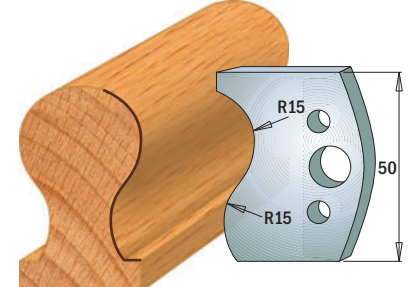

Coppia di coltelli **690.514**
Coppia di limitatori **691.514**

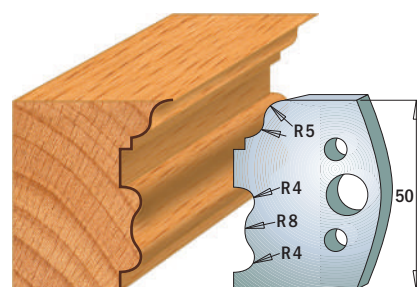

Coppia di coltelli **690.515**
Coppia di limitatori **691.515**

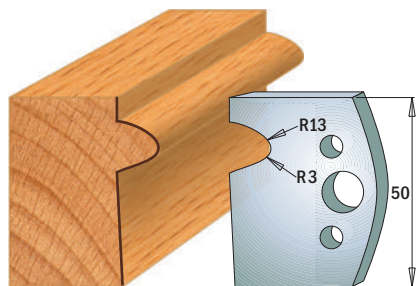

Coppia di coltelli **690.516**
Coppia di limitatori **691.516**

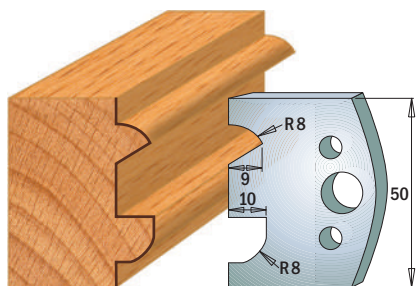

Coppia di coltelli **690.517**
Coppia di limitatori **691.517**

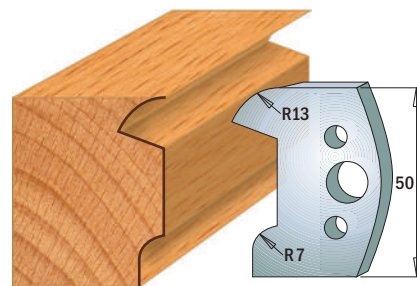

Coppia di coltelli **690.518**
Coppia di limitatori **691.518**

NOTA: i coltelli ed i limitatori sono venduti in coppia
Profili in scala 1:2, Dimensioni in mm.

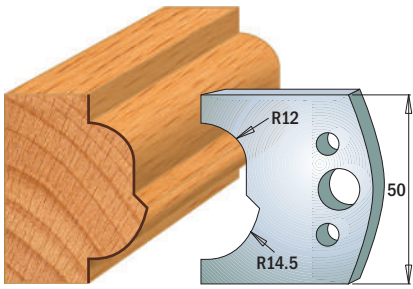

Coppia di coltelli **690.519**
Coppia di limitatori **691.519**

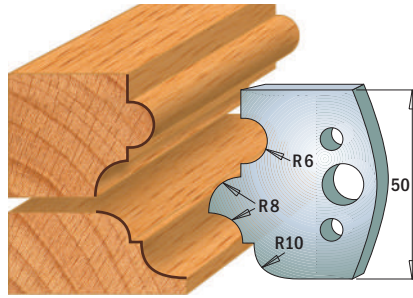

Coppia di coltelli **690.520**
Coppia di limitatori **691.520**

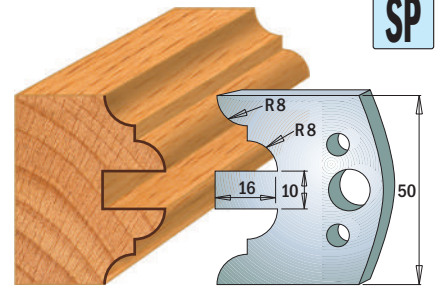

Coppia di coltelli **690.522**
Coppia di limitatori **691.522**

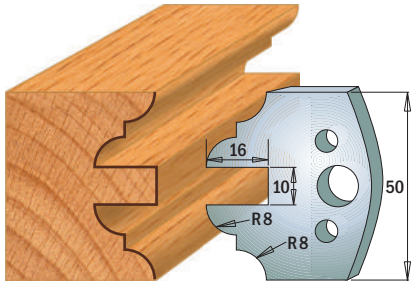

Coppia di coltelli **690.523**
Coppia di limitatori **691.523**

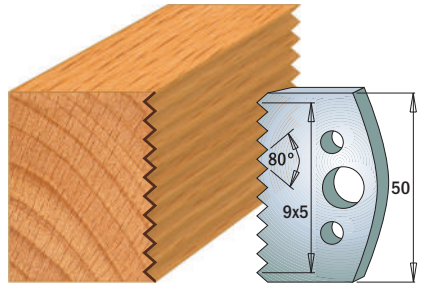

Coppia di coltelli **690.524**
Coppia di limitatori **691.524**

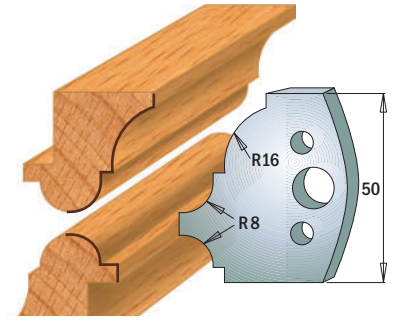

Coppia di coltelli **690.541**
Coppia di limitatori **691.541**

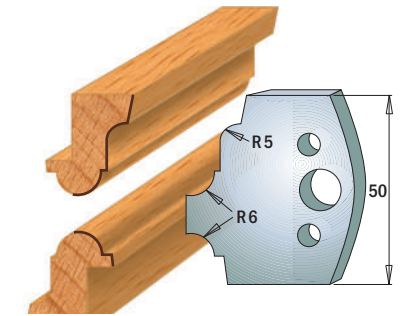

Coppia di coltelli **690.542**
Coppia di limitatori **691.542**

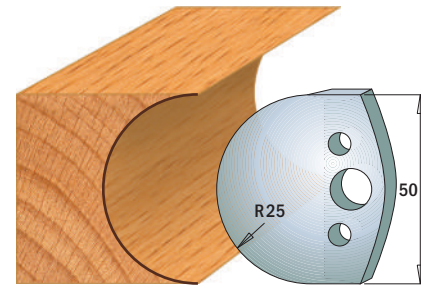

Coppia di coltelli **690.543**
Coppia di limitatori **691.543**

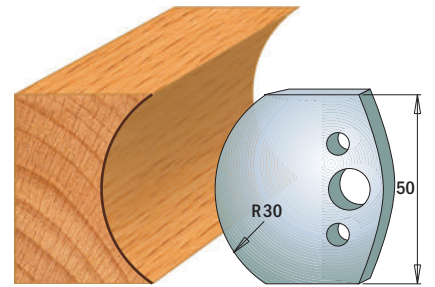

Coppia di coltelli **690.544**
Coppia di limitatori **691.544**

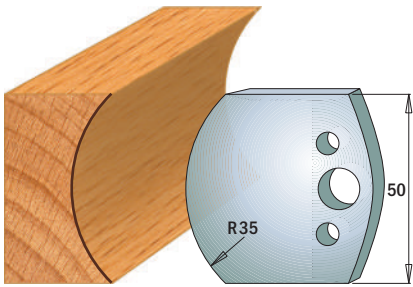

Coppia di coltelli **690.545**
Coppia di limitatori **691.545**

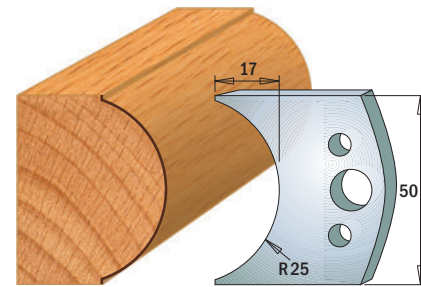

Coppia di coltelli **690.546**
Coppia di limitatori **691.546**

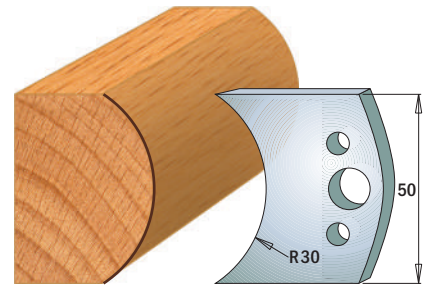

Coppia di coltelli **690.547**
Coppia di limitatori **691.547**

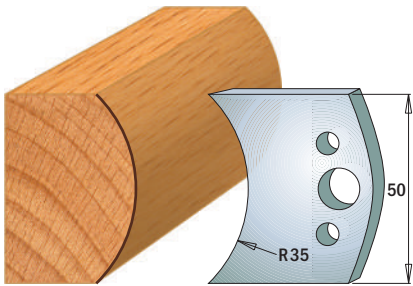

Coppia di coltelli **690.548**
Coppia di limitatori **691.548**

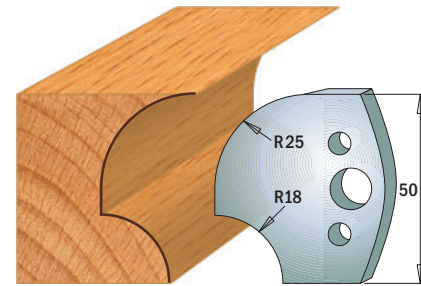

Coppia di coltelli **690.549**
Coppia di limitatori **691.549**

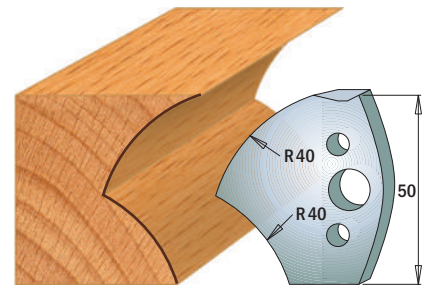

Coppia di coltelli **690.550**
Coppia di limitatori **691.550**

NOTA: i coltelli ed i limitatori sono venduti in coppia
Profili in scala 1:2, Dimensioni in mm.

Coltelli sagomati e limitatori

Lunghezza di taglio=50mm Spessore=4mm

Confezione da 10pz.

CMT ORANGE TOOLS®

SP

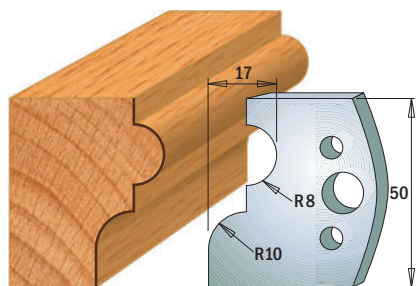

Coppia di coltelli **690.551**
Coppia di limitatori **691.551**

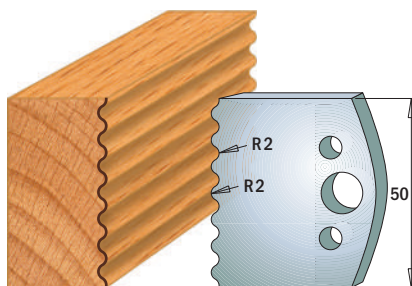

Coppia di coltelli **690.552**
Coppia di limitatori **691.552**

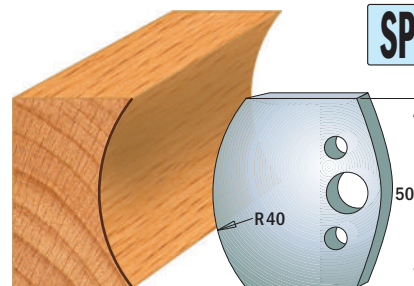

Coppia di coltelli **690.553**
Coppia di limitatori **691.553**

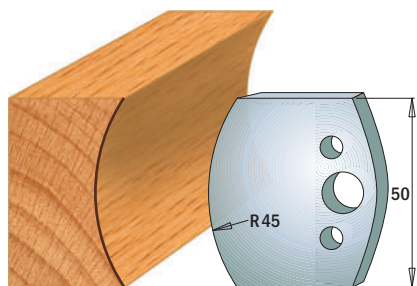

Coppia di coltelli **690.554**
Coppia di limitatori **691.554**

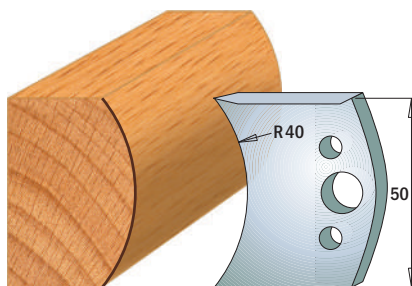

Coppia di coltelli **690.555**
Coppia di limitatori **691.555**

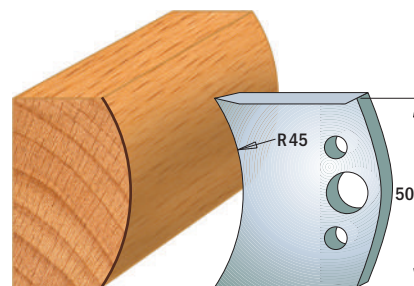

Coppia di coltelli **690.556**
Coppia di limitatori **691.556**

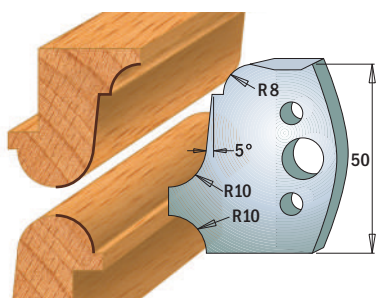

Coppia di coltelli **690.557**
Coppia di limitatori **691.557**

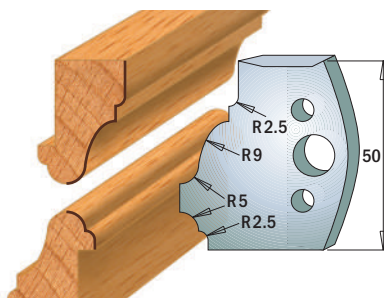

Coppia di coltelli **690.558**
Coppia di limitatori **691.558**

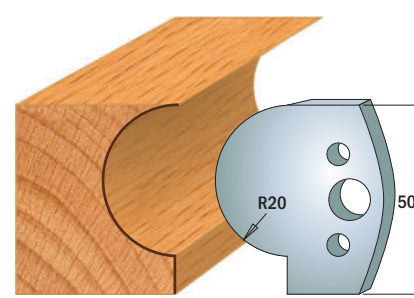

Coppia di coltelli **690.562**
Coppia di limitatori **691.562**

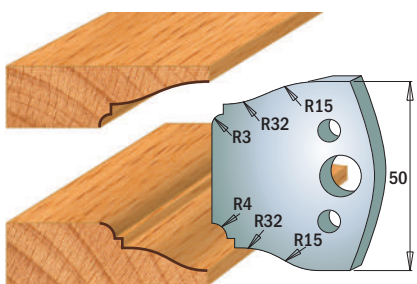

Coppia di coltelli **690.568**
Coppia di limitatori **691.568**

NOTA: i coltelli ed i limitatori sono venduti in coppia
Profili in scala 1:2, Dimensioni in mm.

690-691

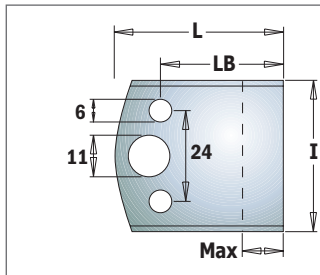

DESCRIZIONE	I mm	LB mm	L mm	MAX mm		CODICE SP	CODICE HSS
Coppia di coltelli	40	32,5	44,5	18	10	690.193	690.193H
Coppia di coltelli	50	34	46	20	10	690.599	690.599H
Coppia di limitatori	38	16	28	2	10	691.190	
Coppia di limitatori	38	24	36	10	10	691.192	
Coppia di limitatori	38	32,5	44,5	18	10	691.193	
Coppia di limitatori	48	34	46	20	10	691.599	

Coppia di riduzioni per foro

699

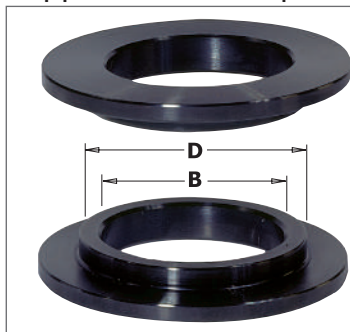

D mm	B mm		CODICE	D mm	B mm		CODICE
19,05	12,7	10	699.019.13	35	32	10	699.035.32
25,4	19,05	10	699.026.19	40	30	10	699.040.30
30	19,05	10	699.030.19	40	32	10	699.040.32
30	25,4	10	699.030.26	40	35	10	699.040.35
31,75	19,05	10	699.031.19	50	30	1	699.050.30
31,75	25,4	10	699.031.26	50	32	1	699.050.32
31,75	30	10	699.031.30	50	35	1	699.050.35
35	30	10	699.035.30	50	40	1	699.050.40
35	31,75	10	699.035.31				

Da utilizzare esclusivamente in coppia.

Mandrini portafrese per pinze "ER20" per toupie

796

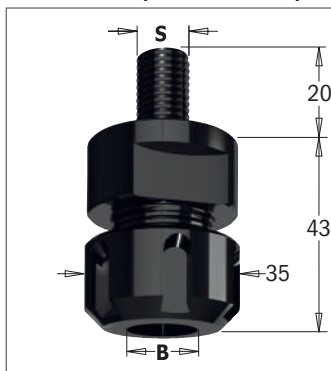

S mm	B mm	L mm		CODICE
M12x1,75	3 ~ 12,7	43	10	796.122.00
M14x2	3 ~ 12,7	43	10	796.142.00
M16x2	3 ~ 12,7	43	10	796.162.00

Ricambi: **992.483.03** Ghiera di serraggio M25x1,5mm
991.483.00 Chiave "ER20"

CARATTERISTICHE TECNICHE:

- Realizzato con acciaio speciale ad alta resistenza.
- Rettifica di precisione su tutte le superfici da accoppiare.

Pinza non inclusa.

RACCOMANDAZIONI DI SICUREZZA

per il serraggio della ghiera si raccomanda l'uso della Chiave Dinamometrica **TW-200** (vedi pagina 421).

Pinze elastiche "ER20" per mandrini 796.122/142/162

184



B mm		CODICE	B mm		CODICE
2	10	184.020.20	10	10	184.100.20
3	10	184.030.20	11	10	184.110.20
4	10	184.040.20	12	10	184.120.20
5	10	184.050.20	12,7	10	184.127.20
6	10	184.060.20			
6,35	10	184.064.20			
7	10	184.070.20			
8	10	184.080.20			
9	10	184.090.20			



790

L mm	H mm	K mm	MACCHINE	MODELLO MACCHINE	CODICE	CODICE
					2pz. per blister	10pz. per blister
		56 x 5,5 x 1,1	ADLER®			790.560.00
		60 x 5,5 x 1,1	WEGOMA®			790.600.01
		75,5 x 5,5 x 1,1	AEG®	HTH75		790.755.00
			BLACK & DECKER®	DN75, 750SR, 600K		
			BOSCH®	0590, P400, 1590,1591		
			FESTOOL®	REP75		
			HAFFNER®	FH222		
			HOLZ-HER®	2223, 2286, 2320		
			KRESS®	JET-STAR 6701, 6702		
			MAFELL®	HU75		
METABO®	6375					
SCHEER®	MH75/3, MH80					
SKIL®	98H					
78 x 5,5 x 1,1	VIRUTEX®		790.780	790.780.00		
80,5 x 5,5 x 1,1	AEG®, BOSCH®		790.805	790.805.01		
	HAFFNER®					
82 x 5,5 x 1,1	ELU®	MFF40, MFF80, MFF81, MFF81EK, PF161				
	AEG®	EH82, EH825, EH822, EH450, EH700, EH82-1, H500, H750, EH700R	790.820	790.820.00		
<p>CONFEZIONE DA 10pz. (ORDINE MINIMO)</p>	BLACK & DECKER®	DN76				
	BOSCH®	PHO 100/150, PHO 200/300 4387, PHO 2-82/3-82, GUSTAV, H00882				
	CASALS®	CE82				
	DEWALT®	DW678, DW678EK, DW680				
	ELU®	HH15, HH40, HH40K, HH40EK				
	FEIN®	HS2151				
	FELISATTI®	TP282				
	HAFFNER®	FH224				
	HITACHI®	F20, F20A, FP20A, P20V, P20SA				
	HOLZ-HER®	2321, 2322				
	LEGNA®	R82, G82				
	MAFELL®	EHU82, MHU82				
	MAKITA®	1001, 1100, 1125B, 1900B, 1901, 1923B, 1923H, 1923HO				
	METABO®	4382, 8382, 0882, 0883, E0983				
	PERLES®	HHB82B				
	PEUGEOT®	RA400, 82RAC, RA82CS, BR82 BRA1-82, BRA3-82, RA1082CA				
	RYOBI®	L1323-A				
	SKIL®	H92, H94, H95, H96, H97 1506, 1510				
	STAYER®	980B				
	92 x 5,5 x 1,2	AEG®	450		790.920.00	
102 x 5,5 x 1,1	HITACHI®	F30A, FU30				
	RYOBI®	L120N, L150N, L1205N, L1323				
	AEG®	HB750, EH102, HBE800		790.992.00		



CONFEZIONE DA 2pz.

(790.755/790.780/790.806/790.805/790.820)

L mm	H mm	K mm	MACCHINE	MODELLO MACCHINE	CODICE	CODICE
					2pz. HSS	2pz. HW
82	x 29	x 3	BOSCH®	GH020-82	790.821.50	790.821.10
			BLACK & DECKER®	DN710, DB711		
			MAKITA®	1900B, 1923B, 1100, 1901 1125, KP0800K, KP0810, XPK01		
			RYOBI®	L-1323A, L-282		
110	x 29	x 3	MAKITA®	1002BA, 1911B	790.110.50	



CONFEZIONE DA 2pz.

CARATTERISTICHE TECNICHE:

- CODICE ISO:..... K40
- Durezza (HV10):..... 1.400
- Resistenza flessionale (N/mm²):..... 2.600

APPLICAZIONE:

- Legni teneri..... Buono
- Legni duri..... Eccellente
- Multistrato..... Eccellente

793

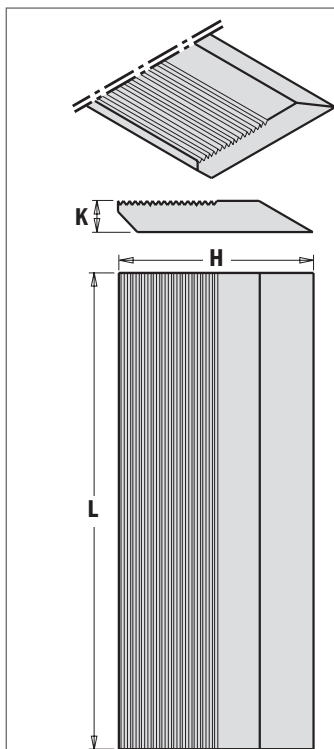

4 COLTELLI PER SET
IN CONFEZIONE QUADROPACK

MATERIALE	HSS
Dry softwood	●
Wet softwood	●
Dry hardwood	●
Wet hardwood	○

- Eccellente
- Buono

L mm	H mm	K mm	CODICE pezzi per confezione		CODICE HSS
40 x	50 x	8	4	1	793.040.50 ■
40 x	60 x	8	4	1	793.040.60 ■
40 x	70 x	8	4	1	793.040.70 ■
60 x	50 x	8	4	1	793.060.50 ■
60 x	60 x	8	4	1	793.060.60 ■
60 x	70 x	8	4	1	793.060.70 ■
80 x	50 x	8	4	1	793.080.50 ■
80 x	60 x	8	4	1	793.080.60 ■
80 x	70 x	8	4	1	793.080.70 ■
100 x	50 x	8	4	1	793.100.50 ■
100 x	60 x	8	4	1	793.100.60 ■
100 x	70 x	8	4	1	793.100.70 ■
120 x	50 x	8	4	1	793.120.50 ■
120 x	60 x	8	4	1	793.120.60 ■
120 x	70 x	8	4	1	793.120.70 ■
130 x	60 x	8	4	1	793.130.60 ■
130 x	70 x	8	4	1	793.130.70 ■
650 x	50 x	8	4	1	793.650.50 ■
650 x	60 x	8	4	1	793.650.60 ■
650 x	70 x	8	4	1	793.650.70 ■

■ Fino esaurimento scorte

NOTA: a richiesta sono disponibili in qualsiasi altra misura.

CARATTERISTICHE TECNICHE:

Coltello con zigrinatura per teste portacoltelli a posizionamento di precisione, angolatura 60°, passo 1,6mm.



Set di allineatori magnetici per coltelli pialla

Gli allineatori magnetici CMT garantiscono un perfetto e rapido posizionamento dei coltelli grazie alle loro caratteristiche:

CMT792

1. ARRESTO MAGNETICO
2. ARTICOLAZIONI CON MORSETTI MAGNETICI
3. VITE D'ARRESTO DI PRECISIONE



2 POSSIBILITÀ DI ALLINEAMENTO DEI COLTELLI

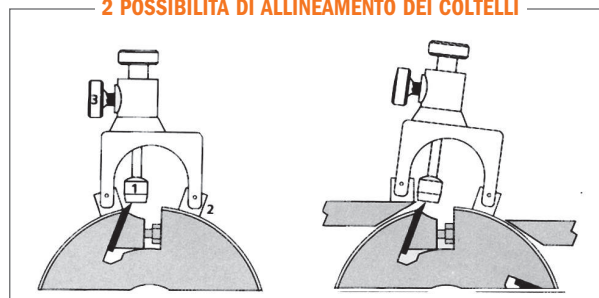

Allineamento sul corpo della testa con rilevamento sul coltello originale.

Allineamento sul corpo della testa portacoltelli e il piano della macchina.

DESCRIZIONE		CODICE
Set di allineatori magnetici per coltelli pialla	25	CMT792

792

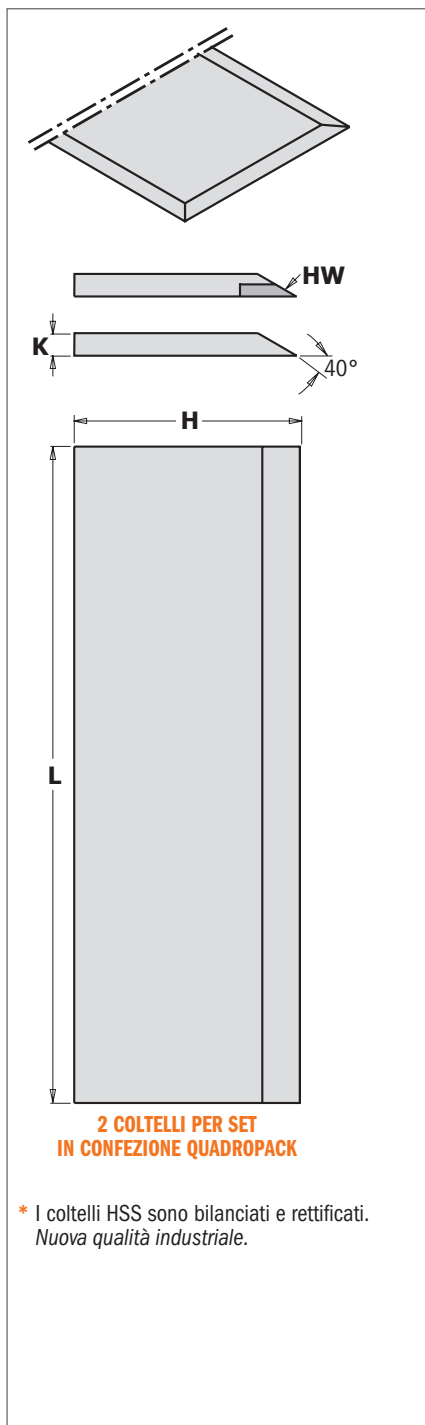

**2 COLTELLI PER SET
IN CONFEZIONE QUADROPACK**

* I coltelli HSS sono bilanciati e rettificati.
Nuova qualità industriale.

L mm	H mm	K mm	KNIVES pezzi per confezione		CODICE SP	CODICE HSS*	CODICE HW
130 x	30 x	3	2	1		792.130.30	792.132.30
150 x	30 x	3	2	1		792.150.30	
180 x	30 x	3	2	1		792.180.30	792.182.30
200 x	30 x	3	2	1		792.200.30	
210 x	30 x	3	2	1		792.210.30	
230 x	30 x	3	2	1		792.230.30	792.232.30
250 x	30 x	3	2	1	792.251.30	792.250.30	792.252.30
260 x	30 x	3	2	1	792.261.30	792.260.30	792.262.30
300 x	30 x	3	2	1	792.301.30	792.300.30	792.302.30
310 x	30 x	3	2	1		792.310.30	792.312.30
350 x	30 x	3	2	1		792.350.30	792.352.30
400 x	30 x	3	2	1	792.401.30	792.400.30	792.402.30
410 x	30 x	3	2	1		792.410.30	792.412.30
430 x	30 x	3	2	1		792.430.30	
450 x	30 x	3	2	1	792.451.30	792.450.30	
500 x	30 x	3	2	1	792.501.30	792.500.30	792.502.30
510 x	30 x	3	2	1		792.510.30	792.512.30
520 x	30 x	3	2	1		792.520.30	792.522.30
530 x	30 x	3	2	1		792.530.30	792.532.30
600 x	30 x	3	2	1		792.600.30	
610 x	30 x	3	2	1		792.610.30	
630 x	30 x	3	2	1		792.630.30	792.632.30
640 x	30 x	3	2	1		792.640.30	
810 x	30 x	3	2	1		792.810.30	
1050 x	30 x	3	2	1	792.998.30	792.997.30	792.999.30
300 x	35 x	3	2	1		792.300.35	
350 x	35 x	3	2	1		792.350.35	
400 x	35 x	3	2	1	792.401.35	792.400.35	
410 x	35 x	3	2	1		792.410.35	
430 x	35 x	3	2	1		792.430.35	
450 x	35 x	3	2	1	792.451.35	792.450.35	
500 x	35 x	3	2	1	792.501.35	792.500.35	
510 x	35 x	3	2	1	792.511.35	792.510.35	
520 x	35 x	3	2	1	792.521.35	792.520.35	
530 x	35 x	3	2	1		792.530.35	
550 x	35 x	3	2	1	792.551.35	792.550.35	
600 x	35 x	3	2	1	792.601.35	792.600.35	
610 x	35 x	3	2	1	792.611.35	792.610.35	
630 x	35 x	3	2	1	792.631.35	792.630.35	
650 x	35 x	3	2	1		792.650.35	
710 x	35 x	3	2	1		792.710.35	
810 x	35 x	3	2	1		792.810.35	
820 x	35 x	3	2	1			
1050 x	35 x	3	2	1	792.998.35	792.997.35	

MATERIALE	SP	HSS	HW
Legni teneri, secchi	○	●	
Legni teneri, umidi	○	○	
Legni duri, secchi	○	●	●
Legni duri, umidi	○	●	○
Truciolare			○
MDF			○
Glulam		○	●
Materiali abrasivi			○

- Eccellente
- Buono

NOTA: a richiesta sono disponibili in qualsiasi altra misura.
La finitura a "specchio" dei taglienti permette dei tagli perfetti ed una maggior durata.



795

TERSA®

CENTROSTAR, CENTROFIX, QUICKFIX

CENTROLOCK

TERSA®

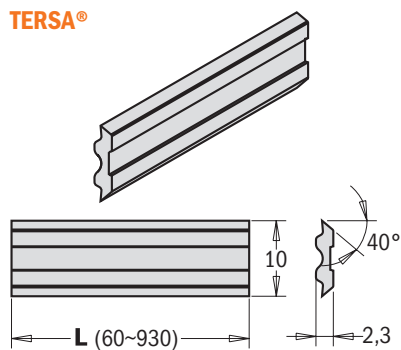

**CENTROSTAR
CENTROFIX
QUICKFIX**

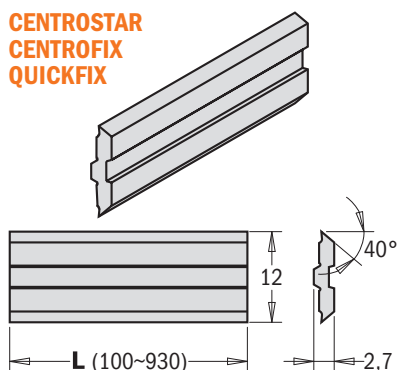

CENTROLOCK

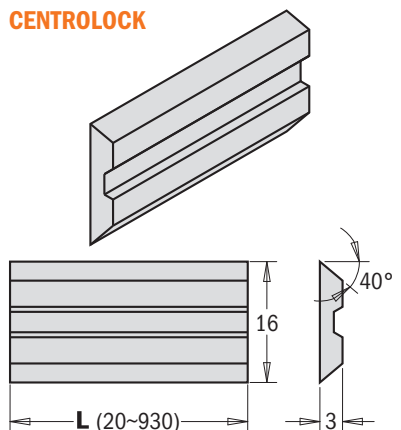

2 COLTELLI PER SET

L mm	H mm	K mm	CODICE	L mm	H mm	K mm	CODICE	L mm	H mm	K mm	CODICE
100	10	2,3	795.100.10								
110	10	2,3	795.110.10								
120	10	2,3	795.120.10								
130	10	2,3	795.130.10	130	12	2,7	795.130.12	130	16	3	795.130.16
180	10	2,3	795.180.10	180	12	2,7	795.180.12	170	16	3	795.170.16
210	10	2,3	795.210.10					180	16	3	795.180.16
230	10	2,3	795.230.10					190	16	3	795.190.16
260	10	2,3	795.260.10					230	16	3	795.230.16
300	10	2,3	795.300.10	240	12	2,7	795.240.12	240	16	3	795.240.16
310	10	2,3	795.310.10	310	12	2,7	795.310.12	260	16	3	795.260.16
350	10	2,3	795.350.10					270	16	3	795.270.16
400	10	2,3	795.400.10								
410	10	2,3	795.410.10	410	12	2,7	795.410.12				
420	10	2,3	795.420.10								
430	10	2,3	795.430.10								
450	10	2,3	795.450.10								
500	10	2,3	795.500.10								
510	10	2,3	795.510.10	510	12	2,7	795.510.12				
520	10	2,3	795.520.10	520	12	2,7	795.520.12				
530	10	2,3	795.530.10								
540	10	2,3	795.540.10								
630	10	2,3	795.630.10	630	12	2,7	795.630.12				
640	10	2,3	795.640.10	640	12	2,7	795.640.12				
930	10	2,3	795.930.10								

CARATTERISTICHE TECNICHE:

HPS® è un materiale specificamente creato per l'industria del legno che presenta le seguenti caratteristiche: Eccellente resistenza all'usura, massimo livello di durezza, facilità nella riaffilatura, approvato con test specifici. Il test effettuato con legno di quercia ad una velocità di rotazione del mandrino di 6000 RPM e con avanzamento di 24 m/min ha prodotto questo risultato: 10.000 metri percorsi con materiale HSS, 17.500 metri con HPS®.

MATERIALE BUONO ECCELLENTE

Legni teneri, secchi	●
Legni teneri, umidi	●
Legni duri, secchi	●
Legni duri, umidi	●
Legno esotico	●

790



	L mm	H mm	K mm	TIPO	A	Z	CODICE K1920	CODICE K2250
	7,5	12	1,5			35°	2	790.075.00
7,65	12	1,5			35°	2	790.076.00	
9,6	12	1,5			35°	2	790.096.00	
15	12	1,5			35°	2	790.150.00	
19,5	12	1,5			35°	4	790.195.12	
20	12	1,5			35°	2	790.200.00	790.200.03

	L mm	H mm	K mm	A	Z	CODICE K1920	CODICE K2250
	24,7	12	1,5		35°	2	790.250.00
30	12	1,5		35°	2	790.300.00	790.300.03
30	12	1,5		45°	2	790.300.20	
40	12	1,5		35°	2	790.400.00	790.400.03
50	12	1,5		35°	2	790.500.00	790.500.03
60	12	1,5		35°	2	790.600.00	790.600.03

	L mm	H mm	K mm	TIPO	A	Z	CODICE K1920	
	29,5	9	1,5			35°	4	790.295.09
29,5	12	1,5			35°	4	790.295.12	
39,5	9	1,5			35°	4	790.395.09	
39,5	12	1,5			35°	4	790.395.12	
49,2	9	1,5			35°	4	790.495.09	
49,2	12	1,5			35°	4	790.495.12	
58	12	1,5			35°	2	790.580.01	

	L mm	H mm	K mm	A	Z	CODICE K1920	
	28,3	12	1,5		35°	4	790.283.12
48,3	12	1,5		35°	4	790.483.12	

	L mm	H mm	K mm	A	Z	CODICE K1920	CODICE K2250
	10,5	10,5	1,5		35°	4	
12	12	1,5		35°	4	790.120.00	790.120.03

	L mm	H mm	K mm	A	Z	CODICE K1920	CODICE K2250	
	13,6	13,6	2		30°	4	790.136.00	
	14	14	1,2		30°	4	790.140.10	
	14	14	2		30°	4	790.140.00	790.140.03
14	14	2		45°	4	790.140.02		

	L mm	H mm	K mm	A	Z	CODICE K1920		
	12	12	1,5		30°	4	790.120.20	
	14	14	2		30°		790.140.20	

	L mm	H mm	K mm	R mm	A	Z	CODICE K1920	
	15	15	2,5	115	30°	4	790.152.12	
	15	15	2,5	150	30°	4	790.152.22	

	L mm	H mm	K mm	A	Z	CODICE K1920		
	20	4,1	1,1		35°	4	790.200.01	
	30	5,5	1,1		35°	4	790.300.01	
50	5,5	1,1		35°	4	790.500.01		

790



	L mm	H mm	K mm	A	Z	CODICE K1920
	50	9	1,5	35°	4	790.500.09
	50	12	1,7	35°	4	790.503.00

	L mm	H mm	K mm	B	A	Z	CODICE K1920
	20	12	1,5	1	35°	2	790.201.00
	24	12	1,5	1	35°	2	790.242.00
	30	12	1,5	2	35°	2	790.301.00
	50	12	1,5	2	35°	2	790.501.00

	L mm	H mm	K mm	Z	CODICE K1920
	18	18	1,95	4	790.181.00
	18	18	2,45	4	790.182.00

	L mm	H mm	K mm	A	Z	CODICE K1920
	22	19	2	30°	3	790.220.02

	L mm	H mm	K mm	A	Z	CODICE K1920
	28	14	2	30°	2	790.280.00

	L mm	H mm	K mm	R mm	A	Z	CODICE K1920
	16	22	5	1,5			790.161.00
	16	22	5	2			790.162.00
	16	22	5	3			790.163.00
	16	22	5		45°		790.160.00

	L mm	H mm	K mm	R mm	A	Z	CODICE K1920
	19,5	9	1,5	2	35°	2	790.020.00
	19,5	9	1,5	3	35°	2	790.030.00
	19,5	9	1,5	5	35°	2	790.050.00
	24	12	1,5	6,4	35°	2	790.064.00
	24	12	1,5	8	35°	2	790.080.00

	L mm	H mm	K mm	A	Z	CODICE DP
	30	12	1,5	35°	1	790.300.60*

*Coltelli venduti in confezione da 2pz. Ordine minimo 2pz. o multipli.

MATERIALE	K1920	K2250
Legni teneri	★★★★	
Legni duri	★★★★★	
Truciolare	★★★★★	★★★★★
MDF	★★★★★	★★★★★
HDF	★★★★★	★★★★★
Plastica	★★★	★★★★★
CORIAN®		★★★★

CARATTERISTICHE TECNICHE:

K1920 Durezza (HV10): 1.920 - Resistenza flessionale (N/mm²): 2.600
Nuovo grado al cromo per applicazioni di taglio universale.
Eccellente resistenza alla corrosione, ossidazione e usura.
Altissima efficienza, 20% maggior durata rispetto al grado standard.

K2250 Durezza (HV10): 2.250 - Resistenza flessionale (N/mm²): 2.400
Nuovo nano-grado al cromo garantisce la massima resistenza all'usura.
Altissima efficienza e lunga durata. Maggior durezza.

Tutti i coltelli sono venduti in confezione da 10pz.
Ordine minimo d'acquisto 10pz. o multipli.



www.cmtorangetools.com



C.M.T. UTENSILI S.p.A.

Via della Meccanica, sn
61122 Pesaro (PU) - Italia

Tel. +39 0721 48571

Fax +39 0721 481021

info@cmtorangetools.com



Scarica questo catalogo



03.60.3002

10K0524